

商品ガイド

PRODUCTS GUIDE



産業を支える自動化、省力化システム。 KONANの技術が、確かなサポートをお約束します。 KONAN technology are support automation and energy saving equipment

電磁弁 Solenoid Valves

各種流体制御用 マグフロー電磁弁 Magflow solenoid valve for various Types of Fluid Control	3
ニューマグスター series New Magstar series	11
マグスターⅡF series Magstar II series	13
マグスターⅢ series Magstar III series	15
ヘビーデューティ電磁弁 Solenoid Valves for Heavy-Duty Applications	18
大容量ポペット形電磁弁 Large-Capacity Popet-Type Solenoid Valves	21
空気圧用防滴・防爆形電磁弁 Drip-Proof,Explosion-Proof Solenoid Valves	22
本質安全防爆形電磁弁 Intrinsic Safety Solenoid Valves	28
空気圧操作弁 Air Operated Valves	30

空気圧回路補器 Pneumatic Controls

エアフィルタ Air Filters	33
レギュレータ Regulators	35
計装用制御機器 Instrumentat	37
ルブリケータ Lubricators	37
FRユニット FR Units	38

FRLユニット FRL Units	38
4ポート手動切換弁 4-Port Hand-Operated Direction Control Valves	39
サイレンサ Silencers	40
マニホールドフィルタ Manifold Filters	41
エキゾストフィルタ Exhaust Filters	41
スピードコントローラ Speed Controllers	42
チェックバルブ Check Valves	43
シャトルバルブ Shuttle Valves	43
クイックリリースバルブ Quick Release Valves	43
安全回路用制御機器 Controls for Safety Circuit	44
ワンタッチ継手 Quick-Mounting Type Touch Connector	45

シリンダ・ アクチュエータ Pneumatic Cylinders

無給油形軽負荷用パネルシリンダ Oilless Panel Cylinders for Light Loads	50
無給油形軽負荷用薄形シリンダ Oilless Spce Cylinders for Light Loads	50
無給油形軽負荷用ミニシリンダ Oilless Miniature Cylinders for Light Loads	50
無給油形シリンダ Oilless Cylinders	51
無給油・軽量形シリンダ Lightweight Type Oilless Cylinders CP68 series	53

耐熱・軽量形シリンダ Lightweight Type Cylinders for High Temperature CP68H series	55
ヘビーデューティシリンダ Heavy Duty Cylinders CP61 series	56
長ストロークシリンダ Long Stroke Type High Rigidity Cylindefs CP69 series	56
空気圧ロッドレス・バンドシリンダ Rodless Band Cylinders [Pneumatic]	57
空気圧・油圧ロッドレス ・ケーブルシリンダ Rodless Cable Cylinders [Pneumatic/Hydraulic]	58
空気圧式ロータリーアクチュエータ Pneumatic Rotary Actuators	60

エネルギー関連製品 Control Valves

原子力用マグフロー電磁弁 Magflow Solenoid Valves for nuclear power plants	62
MSIV制御用電磁弁 コントロールパネル Solinoid Valves for MSIV Control Control Panel	67
3ポート空気式切換弁 格納容器内環境条件適合品 AVN(C) 3-Port Master Valves AVN(C) Conforming to environmental conditions inside reactor containment	67
FRユニット FR Units	68
エアフィルタ Air Filters	68
レギュレータ Regulators	68
スピードコントローラ Speed Controllers	68

それぞれの製品に関して、さらに詳しいカタログを別途用意しておりますのでご請求ください。

About each product, since the still more detailed catalog is prepared, please ask

燃料装置用ボールバルブ /
一般ガス用ボールバルブ
Ball valves for Combustion Systems /
Ball valves for General Gas Applications

69

ベント弁付ガス用ボールバルブ
Ball valves w/Vent Valves for
Gas Applications

69

大口径ガス用ボールバルブ
Large-Diameter Ball Valves for
Gas Applications

69

高温高圧ボールバルブ
Ball Valves for High-Temperature/
Pressure Applications

69

発電プラント用アクチュエータ
Actuators for Power Generating Plants

70

遠隔操作盤
Remote Control Panel

70

サニタリーバルブ Sanitary Valves

2ポートサニタリーバルブ
2-Port Sanitary Valves

71

3ポートサニタリーバルブ
3-Port Sanitary Valves

72

サンプリングバルブ
Sampling Valves

72

洗浄ポート付サンプリングバルブ
Sampling Valves with Cleaning Port

73

サニタリータンク底弁
Tank Bottom Sanitary Valves

73

プレス用関連機器 Press-Related Products

空気圧用プレス用電磁弁
Solenoid Valves for Press

74

ブースタポンプ
Booster Pumps

75

油圧式プレス用過負荷安全装置
オーバーロードプロテクタ
Overload Protectors for Hydraulic
Presses
PG2 series

76

減圧弁ユニット
Pressure Reducing Valve Units

76

プレス用アクチュエータ
Actuators for Presses

77

包装機 Wrapping Machines

パレットシュリンク包装機
Pallet Shrink Wrapping Machines

78

パレットストレッチ包装機
Stretch Wrapping Machines

79

制御システム Control System

シリンダ位置制御システム
Cylinder Position Control System

80

微圧制御システム
Low Pressure Control System

81

電磁弁 Solenoid Valves

空気圧回路補器 Pneumatic Controls

シリンダ・アクチュエータ Pneumatic Cylinders

エネルギー関連製品 Control Valves

サニタリーバルブ Sanitary Valves

プレス用関連機器 Press-Related Products

包装機 Wrapping Machines

制御システム Control System

あらゆる流体にベストチョイス。 充実の超多品種ラインナップ。

The Best Choice All Types of Fluids.
A Complete Line-up Comprising a Tremendous Number of Models

確実な制御を果たすこと。これがバルブに課せられた最も重要な使命です。コーナンは、各種流体のための制御弁、防爆構造電磁弁をはじめ、セラミックスを用いた電磁弁など、常に独創的な発想と先端技術の応用で、時代のニーズにお応えしています。

"The reliable control". This is the most important function for a valve. KONAN's engineers have tackled this problem and developed Solenoid valves for fluids, and Solenoid valves using ceramics, and Explosion-proof Solenoid valves. KONAN's engineering team has been always answering to your needs by application of the original way of thinking and advanced technology.

マグフロー電磁弁 セレクションガイド ISO

Magflow Solenoid Valve Selection Guide



機種別一覧表

Table Categorized by Series

シリーズ名 Series No.		2ポート 2-Port				3ポート 3-Port	
		YS30	YS21	YS20	YS27	YS33	YS203/204
作動方式 Operation type		直動形 Direct-acting	パイロット形 Pilot-acting	パイロット形(差圧0作動) Pilot-acting (0 differential pressure operation)	パイロット形(差圧0作動) Pilot-acting (0 differential pressure operation)	直動形 Direct-acting	パイロット形 Pilot-acting
弁の種類 Flow path	ノーマル・クローズ Normally closed	●	●	●	●	●	●
	ノーマル・オープン Normally open	●	●	●	●	●	●
	ユニバーサル Universal	—	—	—	—	●	—
配管口径 Port size	6A Rc1/8	●	—	—	—	●	—
	8A Rc1/4	●	—	—	—	●	—
	10A Rc3/8	●	●	●	—	—	●
	15A Rc1/2	—	●	●	—	—	●
	20A Rc3/4	—	●	●	—	—	—
	25A Rc1	—	●	●	●	—	—
	32A Rc1 1/4	—	●	●	●	—	—
	40A Rc1 1/2	—	●	●	●	—	—
50A Rc2	—	●	●	●	—	—	
オリフィスサイズ(mm) Orifice size		1.2~9.5	15.9~32.0	15.9~32.0	25.0~32.0	1.6~4.4	15.9
Cv値 Cv value		0.05~1.7	3.3~28.0	3.3~27.0	13.0~28.0	0.09~0.38	3.3~4.4
使用圧力(MPa) Max. Working pressure		7.2	1.37	1.37	0.86	1.37	1.02
流体温度(°C) Max. Fluid temp.		50	50	50	50	50	50
本体材質 Main body material	ステンレス Stainless steel	●	●	●	●	●	—
	ブラスまたはブロンズ Brass or Bronze	●	●	●	●	●	●
コイルの絶縁耐熱クラス Coil/Insulation	Class F	●	●	●	—	●	●
	Class H	●	●	●	●	●	●
ハウジング Housing	オープンヨーク Open frame	●	●	●	—	●	●
	グロメット Grommet	●	●	●	—	●	●
	コンジット Conduit	●	●	●	●	●	●
	NEMA-4-7 防爆・防滴 Explosion-proof, drip-proof	●	●	●	—	●	●
	d2G4, Exd II BT4 防爆・防滴 Explosion-proof, drip-proof	●	●	●	—	●	●
NEMA4 防滴 Drip-proof	—	—	—	●	—	—	
使用流体 Applicable fluid	空気 Air	●	●	●	●	●	●
	ガス Gas	●	●	●	●	●	●
	水 Water	●	●	●	●	●	—
	蒸気 Steam	●	—	—	—	—	—
	真空 Vacuum	●	—	●	●	●	—
	油 Oil	●	●	●	●	●	—
	薬液 Chemicals	●	●	●	●	●	—

機種別一覧表

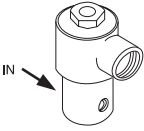
Table Categorized by Series

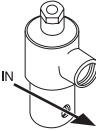
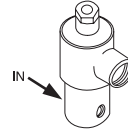
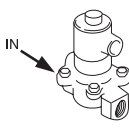
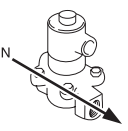
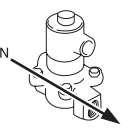
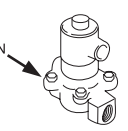
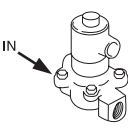
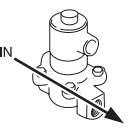
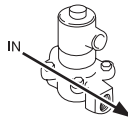
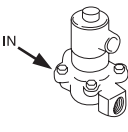
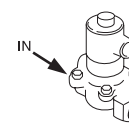
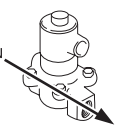
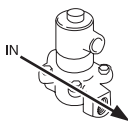
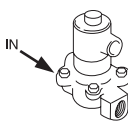
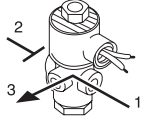
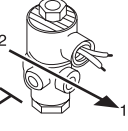
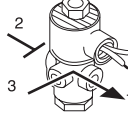
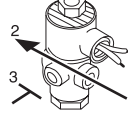
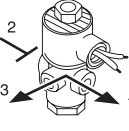
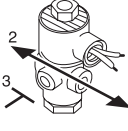
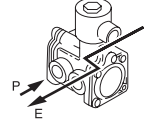
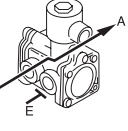
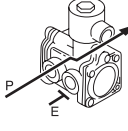
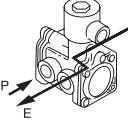
<p>YS301</p> <p>ノーマル・クローズ Normally closed</p> <p>消磁 Deenergize</p> <p>励磁 Energize</p>  		<p>YS302</p> <p>ノーマル・オープン Normally open</p> <p>消磁 Deenergize</p> <p>励磁 Energize</p>  		<p>YS211</p> <p>ノーマル・クローズ Normally closed</p> <p>消磁 Deenergize</p> <p>励磁 Energize</p>  		<p>YS212</p> <p>ノーマル・オープン Normally open</p> <p>消磁 Deenergize</p> <p>励磁 Energize</p>  	
<p>YS201</p> <p>ノーマル・クローズ Normally closed</p> <p>消磁 Deenergize</p> <p>励磁 Energize</p>  		<p>YS202</p> <p>ノーマル・オープン Normally open</p> <p>消磁 Deenergize</p> <p>励磁 Energize</p>  		<p>YS271</p> <p>ノーマル・クローズ Normally closed</p> <p>消磁 Deenergize</p> <p>励磁 Energize</p>  		<p>YS272</p> <p>ノーマル・オープン Normally open</p> <p>消磁 Deenergize</p> <p>励磁 Energize</p>  	
<p>YS333</p> <p>ノーマル・クローズ Normally closed</p> <p>消磁 Deenergize</p> <p>励磁 Energize</p>  		<p>YS334</p> <p>ノーマル・オープン Normally open</p> <p>消磁 Deenergize</p> <p>励磁 Energize</p>  		<p>YS336</p> <p>ユニバーサル Universal</p> <p>消磁 Deenergize</p> <p>励磁 Energize</p>  			
<p>YS203</p> <p>ノーマル・クローズ Normally closed</p> <p>消磁 Deenergize</p> <p>励磁 Energize</p>  		<p>YS204</p> <p>ノーマル・オープン Normally open</p> <p>消磁 Deenergize</p> <p>励磁 Energize</p>  					

電磁弁 Solenoid Valves
 空気圧回路補器 Pneumatic Controls
 シリンダ・アクチュエータ Pneumatic Cylinders
 サニタリバルブ Sanitary Valves
 エネルギー関連製品 Control Valves
 プレス用関連機器 Press-Related Products
 包装機 Wrapping Machines
 制御システム Control System

各種流体制御用 マグフロー電磁弁 ISO
MAGFLOW Solenoid Valve for Various Types of Fluid Control

YS30series

ノーマルクローズ
Normally Closed Type



■ 標準ハウジング
Housing

A [コンジット]
Conduit

■ 電圧
Rated voltage

100V 50/60Hz

形式記号 Model code		配管口径 (Rc) (inch) Port size	オリフィス 径 (mm) Orifice size	Cv 値 Cv value	作動圧力差 (MPa) Working pressure differential				最高流体 温度 (°C) Max. Fluid temp.	シート材質 Seat material	ハウジ ング Housing	消費電力 (W) Power consumption		絶縁耐熱 クラス Insulation class	定格 電圧 (V) 50/60Hz Rated voltage	
本体: ブラス Body: Brass	本体: ステンレス (SUS430F) Body: Stainless steel				最低 Min.	最高 Max.		スチーム steam								
						空気・ガス・水・灯油 Air, Gas, Water, Lamp oil	DC	AC				DC				
YS301AF88N9AC3	YS301AF88J2AC3	1/8	1.2	0.05	0	7.20	6.86	-	-	50	NBR	A	10	10	F	100
YS301AF88N9AC9	YS301AF88J2AC9		2.4	0.21	0	2.74	1.37	-	-	50	NBR	A	10	10	F	100
YS301AF88N9AD5	YS301AF88J2AD5		3.2	0.36	0	1.37	0.96	-	-	50	NBR	A	10	10	F	100
YS301AF88N9AE1	YS301AF88J2AE1		4.8	0.49	0	0.68	0.48	-	-	50	NBR	A	10	10	F	100
-	YS301AH88S2AE1		4.8	0.49	0	-	-	0.68	0.48	170	PTFE	A	10	10	H	100
YS301AF88N9BC3	YS301AF88J3BC3	1/4	1.2	0.05	0	7.20	6.86	-	-	50	NBR	A	10	10	F	100
YS301AF88N9BC5	YS301AF88J3BC5		1.6	0.10	0	4.80	2.05	-	-	50	NBR	A	10	10	F	100
YS301AF88N9BC7	YS301AF88J3BC7		2.0	0.14	0	3.43	1.64	-	-	50	NBR	A	10	10	F	100
YS301AF88N9BC9	YS301AF88J3BC9		2.4	0.21	0	2.74	1.37	-	-	50	NBR	A	10	10	F	100
YS301AF88N9BD3	YS301AF88J3BD3		2.8	0.28	0	2.05	1.16	-	-	50	NBR	A	10	10	F	100
YS301AF88N9BD5	YS301AF88J3BD5		3.2	0.36	0	1.37	0.96	-	-	50	NBR	A	10	10	F	100
YS301AF88N9BD7	YS301AF88J3BD7		4.0	0.44	0	1.02	0.68	-	-	50	NBR	A	10	10	F	100
YS301AF88N9BE1	YS301AF88J3BE1		4.8	0.65	0	0.68	0.48	-	-	50	NBR	A	10	10	F	100
-	YS301AH88S3BE1		4.8	0.65	0	-	-	0.68	0.48	170	PTFE	A	10	10	H	100
YS301AF88N9BE7	YS301AF88J3BE7		6.4	0.85	0	0.24	0.10	-	-	50	NBR	A	10	10	F	100
YS301AF88N9CD5	YS301AF88J3CD5	3/8	3.2	0.36	0	1.37	0.96	-	-	50	NBR	A	10	10	F	100
YS301AF88N9CD7	YS301AF88J3CD7		4.0	0.44	0	1.02	0.68	-	-	50	NBR	A	10	10	F	100
YS301AF88N9CE1	YS301AF88J3CE1		4.8	0.65	0	0.68	0.48	-	-	50	NBR	A	10	10	F	100
-	YS301AH88S3CE1		4.8	0.65	0	-	-	0.68	0.48	170	PTFE	A	10	10	H	100
YS301AF88N9CE7	YS301AF88J3CE7		6.4	0.85	0	0.34	0.13	-	-	50	NBR	A	10	10	F	100
YS301AF88N9CF1	YS301AF88J3CF1		7.2	1.00	0	0.24	0.10	-	-	50	NBR	A	10	10	F	100
YS301AF88N9CF5	YS301AF88J3CF5	9.5	1.70	0	0.13	0.034	-	-	50	NBR	A	10	10	F	100	

ノーマルオープン
Normally Open Type



■ 標準ハウジング
Housing

A [コンジット]
Conduit

■ 電圧
Rated voltage

100V 50/60Hz

形式記号 Model code		配管口径 (Rc) (inch) Port size	オリフィス 径 (mm) Orifice size	Cv 値 Cv value	作動圧力差 (MPa) Working pressure differential				最高流体 温度 (°C) Max. Fluid temp.	シート材質 Seat material	ハウジ ング Housing	消費電力 (W) Power consumption		絶縁耐熱 クラス Insulation class	定格 電圧 (V) 50/60Hz Rated voltage	
本体: ブラス Body: Brass	本体: ステンレス (SUS430F) Body: Stainless steel				最低 Min.	最高 Max.		スチーム steam								
						空気・ガス・水・灯油 Air, Gas, Water, Lamp oil	DC	AC				DC				
YS302AF88N9BC3	YS302AF88J3BC3	1/4	1.2	0.05	0	4.11	4.11	-	-	50	NBR	A	11	10	F	100
YS302AF88N9BC5	YS302AF88J3BC5		1.6	0.10	0	2.23	2.23	-	-	50	NBR	A	11	10	F	100
YS302AF88N9BC7	YS302AF88J3BC7		2.0	0.14	0	1.61	1.61	-	-	50	NBR	A	11	10	F	100
YS302AF88N9BC9	YS302AF88J3BC9		2.4	0.21	0	1.02	1.02	-	-	50	NBR	A	11	10	F	100
YS302AF88N9BD3	YS302AF88J3BD3		2.8	0.28	0	0.86	0.86	-	-	50	NBR	A	11	10	F	100
YS302AF88N9BD5	YS302AF88J3BD5		3.2	0.36	0	0.68	0.68	-	-	50	NBR	A	11	10	F	100
YS302AF88N9BD7	YS302AF88J3BD7		4.0	0.44	0	0.41	0.41	-	-	50	NBR	A	11	10	F	100
YS302AF88N9BE1	YS302AF88J3BE1		4.8	0.65	0	0.27	0.27	-	-	50	NBR	A	11	10	F	100

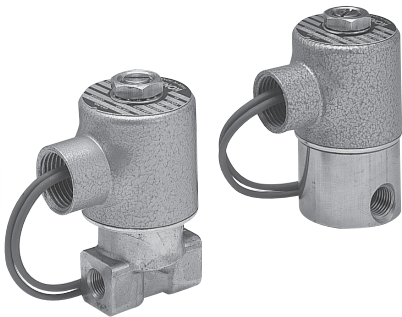

YS301



YS302

各種流体制御用 マグフロー電磁弁 ISO
MAGFLOW Solenoid Valve for Various Types of Fluid Control

YS21 series

ノーマルクローズ
Normally Closed Type

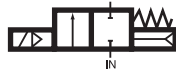

■ 標準ハウジング
Housing

A [コンジット]
Conduit

■ 電圧
Rated voltage

100V 50/60Hz

形式記号 Model code		配管口径 (Rc) (inch) Port size	オリフィ ス径 (mm) Orifice size	Cv 値 Cv value	作動圧力差 (MPa) Working pressure differential						最高流体 温度 (°C) Max. Fluid temp.	シート材質 Seat material	ハウジング Housing	消費電力 (W) Power consumption		絶縁耐熱 クラス Insulation class	定格 電圧 (V) 50/60Hz Rated voltage				
本体: ブラス (Rc2 はブロンズ本体) Body: Brass (For Rc2: Bronze)	本体: ステンレス Body: Stainless steel				最低 Min.	最高 Max.			AC	DC				AC	DC			AC	DC	AC	DC
						空気・不活性 ガス Air, Inert gas	水 Water	灯油 Lamp oil													
YS211AF88N6CG4	YS211AF88J8CG4	3/8	15.9	3.3	0.02	1.37	1.02	1.02	0.68	1.02	0.68	50	NBR	A	10	10	F	100			
YS211AF88N6DG4	YS211AF88J8DG4	1/2	15.9	4.1	0.02	1.37	1.02	1.02	0.68	1.02	0.68	50	NBR	A	10	10	F	100			
YS211AF88N6EG5	YS211AF88J8EG5	3/4	19.1	5.5	0.02	1.37	1.02	1.02	0.68	1.02	0.68	50	NBR	A	10	10	F	100			
YS211AF88N6FG9	YS211AF88J8FG9	1	25.0	13.0	0.03	1.37	1.02	1.02	0.68	0.68	0.68	50	NBR	A	10	10	F	100			
YS211AF88N6GJ2	YS211AF88J8GJ2	1 1/4	32.0	19.0	0.03	1.37	1.02	1.02	0.58	0.58	0.58	50	NBR	A	10	10	F	100			
YS211AF88N6HJ2	YS211AF88J8HJ2	1 1/2	32.0	25.0	0.03	1.37	1.02	1.02	0.58	0.58	0.58	50	NBR	A	10	10	F	100			
YS211AF88N6JJ2	YS211AF88J8JJ2	2	32.0	28.0	0.03	1.37	1.02	1.02	0.58	0.58	0.58	50	NBR	A	10	10	F	100			

ノーマルオープン
Normally Open Type

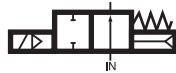

■ 標準ハウジング
Housing

A [コンジット]
Conduit

■ 電圧
Rated voltage

100V 50/60Hz

形式記号 Model code		配管口径 (Rc) (inch) Port size	オリフィ ス径 (mm) Orifice size	Cv 値 Cv value	作動圧力差 (MPa) Working pressure differential						最高流体 温度 (°C) Max. Fluid temp.	シート材質 Seat material	ハウジング Housing	消費電力 (W) Power consumption		絶縁耐熱 クラス Insulation class	定格 電圧 (V) 50/60Hz Rated voltage				
本体: ブラス (Rc2 はブロンズ本体) Body: Brass (For Rc2: Bronze)	本体: ステンレス Body: Stainless steel				最低 Min.	最高 Max.			AC	DC				AC	DC			AC	DC	AC	DC
						空気・不活性 ガス Air, Inert gas	水 Water	灯油 Lamp oil													
YS212AF88N6CG4	YS212AF88J8CG4	3/8	15.9	3.3	0.02	1.37	0.96	1.37	0.86	1.37	0.86	50	NBR	A	11	10	F	100			
YS212AF88N6DG4	YS212AF88J8DG4	1/2	15.9	4.1	0.02	1.37	0.96	1.37	0.86	1.37	0.86	50	NBR	A	11	10	F	100			
YS212AF88N6EG5	YS212AF88J8EG5	3/4	19.1	5.5	0.02	1.37	0.96	1.37	0.86	1.37	0.86	50	NBR	A	11	10	F	100			
YS212AF88N6FG9	YS212AF88J8FG9	1	25.0	13.0	0.03	0.72	0.72	0.72	0.72	0.68	0.68	50	NBR	A	11	10	F	100			
YS212AF88N6GJ2	YS212AF88J8GJ2	1 1/4	32.0	19.0	0.03	0.72	0.72	0.72	0.72	0.58	0.58	50	NBR	A	11	10	F	100			
YS212AF88N6HJ2	YS212AF88J8HJ2	1 1/2	32.0	25.0	0.03	0.72	0.72	0.72	0.72	0.58	0.58	50	NBR	A	11	10	F	100			
YS212AF88N6JJ2	YS212AF88J8JJ2	2	32.0	28.0	0.03	0.72	0.72	0.72	0.72	0.58	0.58	50	NBR	A	11	10	F	100			

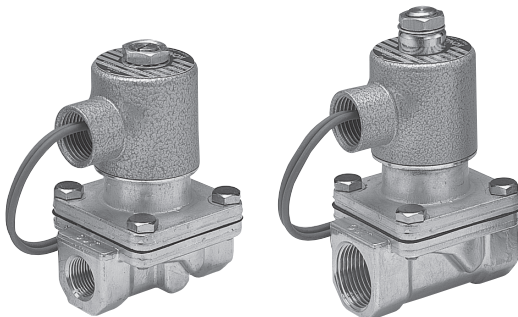

YS211

YS212

電磁弁
Solenoid Valves

空気圧回路補器
Pneumatic Controls

シリンダ・アクチュエータ
Pneumatic Cylinders

関連製品
Control Valves

エネルギー
Sanitary Valves

プレス関連機器
Press-Related Products

包装機
Wrapping Machines

制御システム
Control System

各種流体制御用 マグフロー電磁弁 ISO
MAGFLOW Solenoid Valve for Various Types of Fluid Control

YS20series

ノーマルクローズ
Normally Closed Type

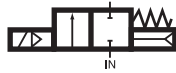

■ 標準ハウジング
Housing

A [コンジット]
Conduit

■ 電圧
Rated voltage

100V 50/60Hz

形式記号 Model code		配管口径 (Rc) (inch) Port size	オリフィス 径 (mm) Orifice size	Cv 値 Cv value	作動圧力差 (MPa) Working pressure differential						最高流体 温度 (°C) Max. Fluid temp.	シート材質 Seat material	ハウジング Housing	消費電力 (W) Power consumption		絶縁耐熱 クラス Insulation class	定格 電圧 (V) 50/60Hz Rated voltage	
本体: ブラス (Rc2 はブロンズ本体) Body: Brass (For Rc2: Bronze)	本体: ステンレス Body: Stainless steel				最高 Max.													
					最低 Min.		空気・不活性ガス Air, Inert gas		水 Water					灯油 Lamp oil				
AC	DC	AC	DC	AC	DC	AC	DC											
YS201AF88N5CG4	YS201AF88J7CG4	3/8	15.9	3.3	0	0.96	0.61	0.96	0.61	0.61	0.48	50	NBR	A	10	10	F	100
YS201AF88N5DG4	YS201AF88J7DG4	1/2	15.9	4.1	0	0.96	0.61	0.96	0.61	0.61	0.48	50	NBR	A	10	10	F	100
YS201AF88N5EG5	YS201AF88J7EG5	3/4	19.1	5.5	0	0.96	0.61	0.96	0.61	0.61	0.48	50	NBR	A	10	10	F	100
YS201AF88N5FG9	YS201AF88J7FG9	1	25.0	11.0	0	0.68	—	0.34	—	—	—	50	NBR	A	10	—	F	100
YS201AF88N5GJ2	YS201AF88J7GJ2	1 1/4	32.0	18.0	0	0.34	—	—	—	—	—	50	NBR	A	10	—	F	100
YS201AF88N5HJ2	YS201AF88J7HJ2	1 1/2	32.0	23.0	0	0.34	—	—	—	—	—	50	NBR	A	10	—	F	100
YS201AF88N5JJ2	YS201AF88J7JJ2	2	32.0	27.0	0	0.34	—	—	—	—	—	50	NBR	A	10	—	F	100

ノーマルオープン
Normally Open Type

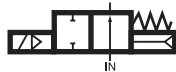

■ 標準ハウジング
Housing

A [コンジット]
Conduit

■ 電圧
Rated voltage

100V 50/60Hz

形式記号 Model code		配管口径 (Rc) (inch) Port size	オリフィス 径 (mm) Orifice size	Cv 値 Cv value	作動圧力差 (MPa) Working pressure differential						最高流体 温度 (°C) Max. Fluid temp.	シート材質 Seat material	ハウジング Housing	消費電力 (W) Power consumption		絶縁耐熱 クラス Insulation class	定格 電圧 (V) 50/60Hz Rated voltage	
本体: ブラス (Rc2 はブロンズ本体) Body: Brass (For Rc2: Bronze)	本体: ステンレス Body: Stainless steel				最高 Max.													
					最低 Min.		空気・不活性ガス Air, Inert gas		水 Water					灯油 Lamp oil				
AC	DC	AC	DC	AC	DC	AC	DC											
YS202AF88N5CG4	YS202AF88J7CG4	3/8	15.9	3.3	0	1.37	0.86	1.37	0.86	1.37	0.86	50	NBR	A	11	10	F	100
YS202AF88N5DG4	YS202AF88J7DG4	1/2	15.9	4.1	0	1.37	0.86	1.37	0.86	1.37	0.86	50	NBR	A	11	10	F	100
YS202AF88N5EG5	YS202AF88J7EG5	3/4	19.1	5.5	0	1.37	0.86	1.37	0.86	1.37	0.86	50	NBR	A	11	10	F	100

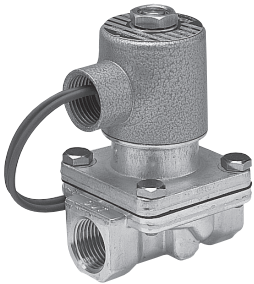

YS201

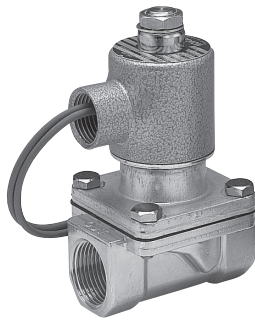

YS202

各種流体制御用 マグフロー電磁弁 ISO
MAGFLOW Solenoid Valve for Various Types of Fluid Control

YS27 series

ノーマルクローズ
Normally Closed Type

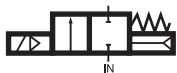

■ 標準ハウジング
Housing

A [コンジット]
Conduit

■ 電圧
Rated voltage

100V 50/60Hz

形式記号 Model code		配管口径 (Rc) (inch) Port size	オリフィス 径 (mm) Orifice size	Cv 値 Cv value	作動圧力差 (MPa) Working pressure differential						最高流体 温度 (°C) Max. Fluid temp.	シート材質 Seat material	ハウジング Housing	消費電力 (W) Power consumption		絶縁耐熱 クラス Insulation class	定格 電圧 (V) 50/60Hz Rated voltage	
本体: ブラス (Rc2 はブロンズ本体) Body: Brass (For Rc2: Bronze)	本体: ステンレス Body: Stainless steel				最低 Min.	最高 Max.			AC	DC				AC	DC			
						空気・不活性ガス Air, Inert gas	水 Water	灯油 Lamp oil										
YS271AH88N5FG9	YS271AH88J7FG9	1	25.0	13.0	0	0.86	0.86	0.68	0.68	0.49	0.49	50	NBR	A	17.5	22.5	H	100
YS271AH88N5GJ2	YS271AH88J7GJ2	1 1/4	32.0	19.0	0	0.86	0.86	0.34	0.34	0.49	0.49	50	NBR	A	17.5	22.5	H	100
YS271AH88N5HJ2	YS271AH88J7HJ2	1 1/2	32.0	25.0	0	0.86	0.86	0.34	0.34	0.49	0.49	50	NBR	A	17.5	22.5	H	100
YS271AH88N5JJ2	YS271AH88J7JJ2	2	32.0	28.0	0	0.86	0.86	0.34	0.34	0.49	0.49	50	NBR	A	17.5	22.5	H	100

ノーマルオープン
Normally Open Type



■ 標準ハウジング
Housing

A [コンジット]
Conduit

■ 電圧
Rated voltage

100V 50/60Hz

形式記号 Model code		配管口径 (Rc) (inch) Port size	オリフィス 径 (mm) Orifice size	Cv 値 Cv value	作動圧力差 (MPa) Working pressure differential						最高流体 温度 (°C) Max. Fluid temp.	シート材質 Seat material	ハウジング Housing	消費電力 (W) Power consumption		絶縁耐熱 クラス Insulation class	定格 電圧 (V) 50/60Hz Rated voltage	
本体: ブラス (Rc2 はブロンズ本体) Body: Brass (For Rc2: Bronze)	本体: ステンレス Body: Stainless steel				最低 Min.	最高 Max.			AC	DC				AC	DC			
						空気・不活性ガス Air, Inert gas	水 Water	灯油 Lamp oil										
YS272AH88N5FG9	YS272AH88J7FG9	1	25.0	13.0	0	0.86	—	0.86	—	0.49	—	50	NBR	A	18.5	—	H	100
YS272AH88N5GJ2	YS272AH88J7GJ2	1 1/4	32.0	18.0	0	0.86	—	0.86	—	0.49	—	50	NBR	A	18.5	—	H	100
YS272AH88N5HJ2	YS272AH88J7HJ2	1 1/2	32.0	23.0	0	0.86	—	0.86	—	0.49	—	50	NBR	A	18.5	—	H	100
YS272AH88N5JJ2	YS272AH88J7JJ2	2	32.0	27.0	0	0.86	—	0.86	—	0.49	—	50	NBR	A	18.5	—	H	100

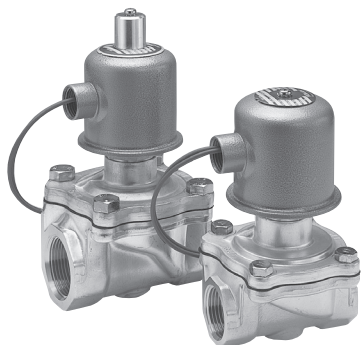

YS272/YS271

電磁弁 Solenoid Valves
 空気圧回路補器 Pneumatic Controls
 シリンダ・アクチュエータ Pneumatic Cylinders
 エネルギー関連製品 Control Valves
 エネルギー関連製品 Control Valves
 サニタリバルブ Sanitary Valves
 プレス用関連機器 Press-Related Products
 包装機 Wrapping Machines
 制御システム Control System

各種流体制御用 マグフロー電磁弁 ISO
MAGFLOW Solenoid Valve for Various Types of Fluid Control

YS33series

ノーマルクローズ
Normally Closed Type



■ 標準ハウジング
Housing A [コンジット]
Conduit

■ 電圧
Rated voltage 100V 50/60Hz

形式記号 Model code		配管口径 (Rc) (inch) Port size	オリフィス 径 (mm) Orifice size	Cv 値 Cv value	作動圧力差 (MPa) Working pressure differential		最高流体 温度 (°C) Max. Fluid temp.	シート材質 Seat material	ハウジング Housing	消費電力 (W) Power consumption		絶縁耐熱 クラス Insulation class	定格 電圧 (V) 50/60Hz Rated voltage	
本体: ブラス Body: Brass	本体: ステンレス Body: Stainless steel				最低 Min.	最高 Max.				AC	DC			
						空気・不活性ガス・灯油・水 Air, Inert gas, Lamp oil, Water								
YS333AF88N4AC5	—	1/8	1.6	0.09	0	1.37	1.09	50	NBR	A	10	10	F	100
YS333AF88N4AC9	—		2.4	0.15	0	1.02	0.78	50	NBR	A	10	10	F	100
YS333AF88N4AD5	—		3.2	0.26	0	0.57	0.41	50	NBR	A	10	10	F	100
YS333AF88N4BC5	YS333AF88J8BC5	1/4	1.6	0.09	0	1.37	1.09	50	NBR	A	10	10	F	100
YS333AF88N4BC9	YS333AF88J8BC9		2.4	0.15	0	1.02	0.78	50	NBR	A	10	10	F	100
YS333AF88N4BD5	YS333AF88J8BD5		3.2	0.31	0	0.57	0.41	50	NBR	A	10	10	F	100
YS333AF88N4BD8	—		4.4	0.38	0	0.31	0.16	50	NBR	A	10	10	F	100

ノーマルオープン
Normally Open Type



■ 標準ハウジング
Housing A [コンジット]
Conduit

■ 電圧
Rated voltage 100V 50/60Hz

形式記号 Model code		配管口径 (Rc) (inch) Port size	オリフィス 径 (mm) Orifice size	Cv 値 Cv value	作動圧力差 (MPa) Working pressure differential		最高流体 温度 (°C) Max. Fluid temp.	シート材質 Seat material	ハウジング Housing	消費電力 (W) Power consumption		絶縁耐熱 クラス Insulation class	定格 電圧 (V) 50/60Hz Rated voltage	
本体: ブラス Body: Brass	本体: ステンレス Body: Stainless steel				最低 Min.	最高 Max.				AC	DC			
						空気・不活性ガス・灯油・水 Air, Inert gas, Lamp oil, Water								
YS334AF88N4AC5	—	1/8	1.6	0.09	0	1.37	1.09	50	NBR	A	10	10	F	100
YS334AF88N4AC9	—		2.4	0.15	0	1.02	0.78	50	NBR	A	10	10	F	100
YS334AF88N4AD5	—		3.2	0.26	0	0.57	0.41	50	NBR	A	10	10	F	100
YS334AF88N4BC5	YS334AF88J8BC5	1/4	1.6	0.09	0	1.37	1.09	50	NBR	A	10	10	F	100
YS334AF88N4BC9	YS334AF88J8BC9		2.4	0.15	0	1.02	0.78	50	NBR	A	10	10	F	100
YS334AF88N4BD5	YS334AF88J8BD5		3.2	0.31	0	0.57	0.41	50	NBR	A	10	10	F	100
YS334AF88N4BD8	—		4.4	0.38	0	0.31	0.16	50	NBR	A	10	10	F	100

ユニバーサル形
Universal Type



■ 標準ハウジング
Housing A [コンジット]
Conduit

■ 電圧
Rated voltage 100V 50/60Hz

形式記号 Model code		配管口径 (Rc) (inch) Port size	オリフィス 径 (mm) Orifice size	Cv 値 Cv value	作動圧力差 (MPa) Working pressure differential		最高流体 温度 (°C) Max. Fluid temp.	シート材質 Seat material	ハウジング Housing	消費電力 (W) Power consumption		絶縁耐熱 クラス Insulation class	定格 電圧 (V) 50/60Hz Rated voltage	
本体: ブラス Body: Brass	本体: ステンレス Body: Stainless steel				最低 Min.	最高 Max.				AC	DC			
						空気・不活性ガス・灯油・水 Air, Inert gas, Lamp oil, Water								
YS336AF88N4AC5	—	1/8	1.6	0.09	0	0.68	0.54	50	NBR	A	10	10	F	100
YS336AF88N4AC9	—		2.4	0.15	0	0.41	0.34	50	NBR	A	10	10	F	100
YS336AF88N4AD5	—		3.2	0.26	0	0.23	0.20	50	NBR	A	10	10	F	100
YS336AF88N4BC5	YS336AF88J8BC5	1/4	1.6	0.09	0	0.68	0.54	50	NBR	A	10	10	F	100
YS336AF88N4BC9	YS336AF88J8BC9		2.4	0.15	0	0.41	0.34	50	NBR	A	10	10	F	100
YS336AF88N4BD5	YS336AF88J8BD5		3.2	0.31	0	0.23	0.20	50	NBR	A	10	10	F	100
YS336AF88N4BD8	—		4.4	0.38	0	0.15	0.078	50	NBR	A	10	10	F	100



YS333/YS334/YS336

各種流体制御用 マグフロー電磁弁 ISO
MAGFLOW Solenoid Valve for Various Types of Fluid Control

YS203/204series

ノーマルクローズ
Normally Closed Type



■ 標準ハウジング Housing
A [コンジット Conduit]
■ 電圧 Rated voltage 100V 50/60Hz

形式記号 Model code	配管口径 (Rc) (inch) Port size	オリフィス 径 (mm) Orifice size	Cv 値 Cv value	作動圧力差 (MPa) Working pressure differential		最高流体 温度 (°C) Max. Fluid temp.	シート材質 Seat material	ハウジング Housing	消費電力 (W) Power consumption		絶縁耐熱 クラス Insulation class	定格 電圧 (V) 50/60Hz Rated voltage	
				最低 Min.	最高 Max.				AC	DC			
					空気・ガス Air, Gas								
YS203AF88N5CG4	3/8	15.9	3.3	0.05	1.02	1.02	50	NBR	A	10	10	F	100
YS203AF88N5DG4	1/2	15.9	4.4	0.05	1.02	1.02	50	NBR	A	10	10	F	100

ノーマルオープン
Normally Open Type



■ 標準ハウジング Housing
A [コンジット Conduit]
■ 電圧 Rated voltage 100V 50/60Hz

形式記号 Model code	配管口径 (Rc) (inch) Port size	オリフィス 径 (mm) Orifice size	Cv 値 Cv value	作動圧力差 (MPa) Working pressure differential		最高流体 温度 (°C) Max. Fluid temp.	シート材質 Seat material	ハウジング Housing	消費電力 (W) Power consumption		絶縁耐熱 クラス Insulation class	定格 電圧 (V) 50/60Hz Rated voltage	
				最低 Min.	最高 Max.				AC	DC			
					空気・ガス Air, Gas								
YS204AF88N5CG4	3/8	15.9	3.3	0.05	1.02	1.02	50	NBR	A	10	10	F	100
YS204AF88N5DG4	1/2	15.9	4.4	0.05	1.02	1.02	50	NBR	A	10	10	F	100

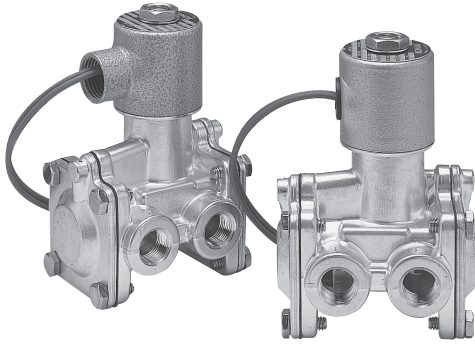

YS203/YS204

電磁弁
Solenoid Valves

空気圧回路補器
Pneumatic Controls

シリンダ・アクチュエータ
Pneumatic Cylinders

エネルギー関連製品
Control Valves

サニタリバルブ
Sanitary Valves

プレス用関連機器
Press-Related Products

包装機
Wrapping Machines

制御システム
Control System

5ポート電磁弁 (ガスケット接続形)
5-Port Solenoid Valves
(Gasket-Connection Type)

414 □ 201C (E)

スプール弁の種類
Spool valve

S: リターン
Return
D: ホールド
Hold

H: クローズドセンタ
Closed center
J: エキゾストセンタ
Center open to exhaust

I: プレッシャセンタ
Center open to pressure

形式記号 Model code	配管口径 Port size		有効断面積 (mm ²) (Cv 値) Effective sectional area (Cv value)	主弁の構造 Structure of the main valve	使用圧力 (MPa) Working pressure	周囲温度 (°C) Ambient temp.	皮相電力 (VA) Apparent power	結線方式 Wiring connection system
	JIS B 0203	Rc or NPT (inch)						
414 □ 201C	6A	1/8	16 (0.9)	パイロット形 (スプール弁) Pilot-acting (Spool valve)	0.2~1.0	- 5~50	2	M: 本体配線 / リード線 from body / Lead wire BA: 本体配線 / DIN コネクタ from body / DIN connector F: 取付台配線 / リード線 from subplate / Lead wire ZA: 取付台配線 / K 端子台 from subplate / K Terminal block
414 □ 202C	8A	1/4	20 (1.1)					
414 □ 302C			25 (1.4)					
414 □ 303C	10A	3/8	30 (1.6)					
414 □ 603C			51 (2.8)					
414 □ 604C			60 (3.3)					
414 □ A14C	15A	1/2	94 (5.1)					
414 □ A16C			110 (6.0)					
414 □ A96C	20A	3/4	160 (8.7)					
414 □ A91C			25A	1	190 (10.3)			
416 □ 201C (E)	6A	1/8	16 (0.9)	パイロット形 (セラミックスライド弁) Pilot-acting (Ceramic slide valve)	0.12~1.0	- 20~50	2	
416 □ 202C (E)	8A	1/4	20 (1.1)					
416 □ 302C (E)			24 (1.3)					
416 □ 303C (E)	10A	3/8	28 (1.5)					
416 □ 603C (E)			51 (2.8)					
416 □ 604C (E)	15A	1/2	60 (3.3)					

定格電圧: AC100V, 110V, 115V, 120V, 200V, 220V, 230V, 240V (50/60Hz) , DC12V, 24V, 48V, 100V
Rated voltage

5ポート電磁弁 (直配管形)
5-Port Solenoid Valves
(Direct Piping Type)

454 □ 04FC

スプール弁の種類
Spool valve

S: リターン
Return
D: ホールド
Hold

H: クローズドセンタ
Closed center
J: エキゾストセンタ
Center open to exhaust

I: プレッシャセンタ
Center open to pressure

形式記号 Model code	配管口径 Port size		有効断面積 (mm ²) (Cv 値) Effective sectional area (Cv value)	主弁の構造 Structure of the main valve	使用圧力 (MPa) Working pressure	周囲温度 (°C) Ambient temp.	皮相電力 (VA) Apparent power	結線方式 Wiring connection system
	JIS B 0203	Rc or NPT (inch)						
454 □ 04FC	4mm	4mm 継手付 With 4mm dia. fitting	4 (0.2)	パイロット形 (スプール弁) Pilot-acting (Spool valve)	0.2~1.0	- 5~50	2	M: リード線 ランプあり from body / Lead wire w/indicator H: K1 端子 ランプあり K1 Terminal block w/indicator J: 防水 K1 端子 ランプあり Water-proof K1 terminal block w/indicator
454 □ 04MC	5mm	M5	9 (0.5)					
454 □ 091C	6A	1/8						
454 □ 202C	8A	1/4	22 (1.2)					
454 □ 203C	10A	3/8						
454 □ 403C			40 (2.2)					
454 □ 404C	15A	1/2	40 (2.2)					

定格電圧: AC100V, 110V, 115V, 120V, 200V, 220V, 230V, 240V (50/60Hz) , DC12V, 24V, 48V, 100V
Rated voltage

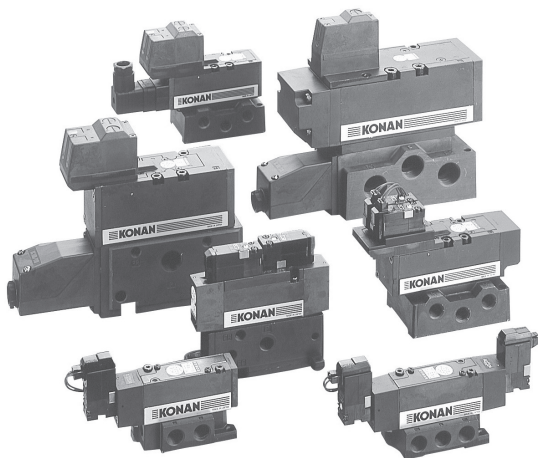

414/416 series

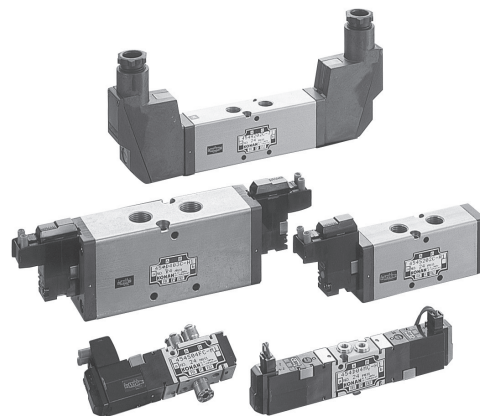

454 series

5ポート電磁弁 (ガスケット接続形)
5-Port Solenoid Valves
(Gasket-Connection Type)

414 □ 201C-B

スプール弁の種類
Spool valve

S:リターン
Return
D:ホールド
Hold

H:クローズドセンタ
Closed center
J:エキゾストセンタ
Center open to exhaust

I:プレッシャセンタ
Center open to pressure

形式記号 Model code	配管口径 Port size		マニホールド方式 Manifold	マニホールド ベース配管方式 Port layout	最大連結数 Max. No. of valve to be connected	結線方式 Wiring connection system
	JIS B 0203	Rc or NPT (inch)				
414 □ 201C-B	6A	1/8	集中排気 Collective exhaust	A	10	BA:単独配線/DINコネクタ Individual / DIN connector F:単独配線/リード線 Individual / Lead wire ZA:単独配線/K端子台 Individual / K Terminal block G:集中配線/リード線 Collective / Lead wire T:集中配線/K端子台 Collective / K Terminal block
414 □ 202C-B	8A	1/4				
414 □ 302C-B	8A	1/4				
414 □ 303C-B	10A	3/8				
414 □ 603C-B						
414 □ 604C-B	15A	1/2				
416 □ 201C-B	6A	1/8				
416 □ 202C-B	8A	1/4				
416 □ 302C-B						
416 □ 303C-B	10A	3/8				
416 □ 603C-B						
416 □ 604C-B	15A	1/2				

定格電圧: AC100V, 110V, 115V, 120V, 200V, 220V, 230V, 240V (50/60Hz), DC12V, 24V, 48V, 100V
Rated voltage

5ポート電磁弁 (直配管形)
5-Port Solenoid Valves
(Direct Piping Type)

454 □ 202C-C

スプール弁の種類
Spool valve

S:リターン
Return
D:ホールド
Hold

H:クローズドセンタ
Closed center
J:エキゾストセンタ
Center open to exhaust

I:プレッシャセンタ
Center open to pressure

形式記号 Model code	配管口径 Port size		マニホールド方式 Manifold	マニホールド ベース配管方式 Port layout	最大連結数 Max. No. of valve to be connected	結線方式 Wiring connection system
	JIS B 0203	Rc or NPT (inch)				
454 □ 202C-C	8A	1/4	個別排気 Individual exhaust	B	20	M:単独配線/DINコネクタ Individual / DIN connector H:単独配線/リード線 Individual / Lead wire J:単独配線/K端子台 Individual / K Terminal block
454 □ 203C-C	10A	3/8				
454 □ 403C-C						
454 □ 404C-C	15A	1/2				
454 □ 04FC-D	4mm	4mm継手付 With 4mm dia. fitting	集中排気 Collective exhaust	C	20	M:単独配線/DINコネクタ Individual / DIN connector H:単独配線/リード線 Individual / Lead wire J:単独配線/K端子台 Individual / K Terminal block
454 □ 04MC-D	5mm	M5				
454 □ 091C-D	6A	1/8				
454 □ 202C-D	8A	1/4				
454 □ 203C-D	10A	3/8				
454 □ 403C-D						
454 □ 404C-D	15A	1/2				

定格電圧: AC100V, 110V, 115V, 120V, 200V, 220V, 230V, 240V (50/60Hz), DC12V, 24V, 48V, 100V
Rated voltage

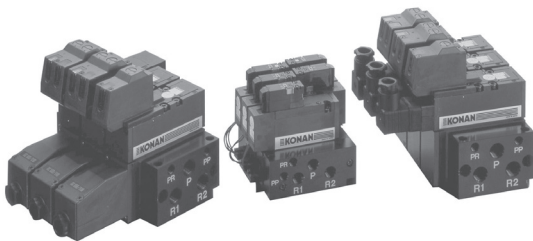

414/416 series

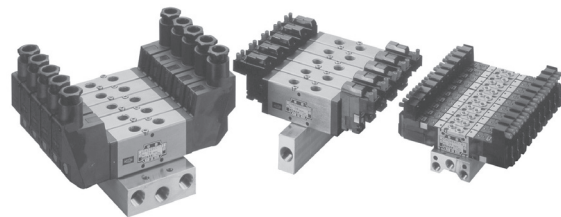

454 series

マニホールドベースの配管方式
Manifold port layout

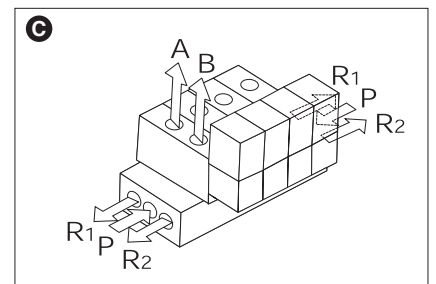
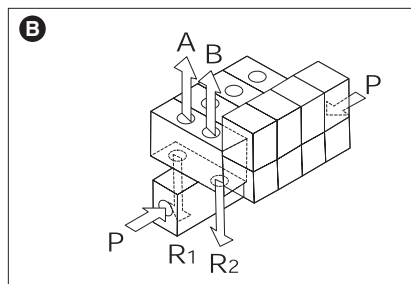
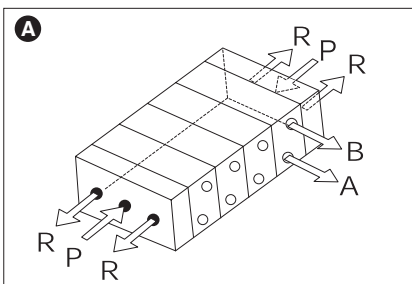

3ポート電磁弁 (ガスケット接続形)
3-Port Solenoid Valves (Gasket-connection Type)

形式記号 Model code	配管口径 Port size		有効断面積 (mm ²) Effective sectional area	作動方式 Operation type	使用圧力 (MPa) Working pressure	周囲温度 (°C) Ambient temp.	皮相電力 (VA) Apparent power 消費電力 (W) Power consumption	結線方式 Wiring connection system
	JIS B 0203	Rc or NPT (inch)						
MVW1F-02	6A	1/8	3	直動式常時閉形 Direct-acting Normally closed	0~0.8	-20~50	AC:10VA DC:6W	L:リード線 Lead wire DT:DIN コネクタ ランプなし DIN connector w/o indicator DN:DIN コネクタ ランプあり DIN connector w/indicator TBF1:コンジットコネクタ Conduit connector
	8A	1/4						
	10A	3/8						
MVW1RF-02	6A	1/8	3	直動式常時開形 Direct-acting Normally open	0~0.8	-20~50	AC:10VA DC:6W	L:リード線 Lead wire DT:DIN コネクタ ランプなし DIN connector w/o indicator DN:DIN コネクタ ランプあり DIN connector w/indicator TBF1:コンジットコネクタ Conduit connector
	8A	1/4						
	10A	3/8						

定格電圧: AC100V, 110V, 200V, 220V (50/60Hz), DC24V, 48V, 100V
Rated voltage

5ポート電磁弁 (ガスケット接続形)
5-Port Solenoid Valves (Gasket-connection Type)

形式記号 Model code	配管口径 Port size		有効断面積 (mm ²) (Cv 値) Effective sectional area (CV value)	主弁の構造 Structure of the main valve	作動方式 Operation type	使用圧力 (MPa) Working pressure	周囲温度 (°C) Ambient temp.	皮相電力 (VA) Apparent power 消費電力 (W) Power consumption	結線方式 Wiring connection system
	JIS B 0203	Rc or NPT (inch)							
MV □□ F-03	8A	1/4	40	パイロット形 Pilot-acting	MV □□ F S2:リターン Return D2:ホールド Hold PC:クローズドセンタ Closed center PO:エキゾストセンタ Center open to exhaust PE:プレッシャセンタ Center open to pressure	0.2~0.8	-5~50	AC:10VA DC:6W	L:リード線 Lead wire T:ターミナル付き ランプなし Terminal w/o indicator N:ターミナル付き ランプあり Terminal w/indicator
	10A	3/8	55						
	15A	1/2	70						
MV □□ F-08	20A	3/4	175	パイロット形 Pilot-acting	MV □□ F S2:リターン Return D2:ホールド Hold PC:クローズドセンタ Closed center PO:エキゾストセンタ Center open to exhaust PE:プレッシャセンタ Center open to pressure	0.12~0.7	-20~50	AC:10VA DC:6W	L:リード線 Lead wire T:ターミナル付き ランプなし Terminal w/o indicator N:ターミナル付き ランプあり Terminal w/indicator
	25A	1	185						

定格電圧: AC100V, 110V, 125V, 200V, 220V (50/60Hz), DC24V, 48V, 100V, 110V
Rated voltage

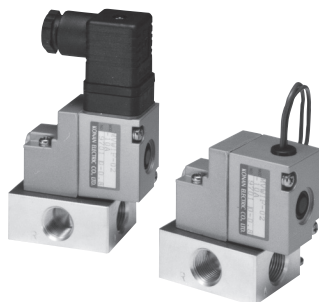

MVW1F-02

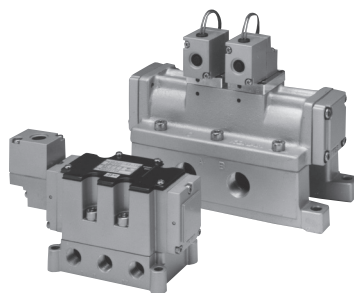

MVS2F-03/MVPCF-08

3ポート電磁弁（ガスケット接続形）
3-Port Solenoid Valves (Gasket-connection Type)

形式記号 Model code	配管口径 Port size		マニホールド方式 Manifold	マニホールドベース 配管方式 Port layout	適用単体電磁弁 Applicable valve	最大連結数 Max. No. of valve to be connected	結線方式 Wiring connection system
	JIS B 0203	Rc or NPT (inch)					
MVM3F-02-SP1	6A	1/8	集中排気 Collective exhaust	D	MVM1F-02 MVM1FR-02	15	L:リード線 Lead wire DT:DIN コネクタ ランプなし DIN connector w/o indicator DN:DIN コネクタ ランプあり DIN connector w/indicator TBF1:コンジットコネクタ Conduit connector
	8A	1/4					
	10A	3/8					
MVM3F-02-SE1	6A	1/8	個別排気 Individual exhaust	E	MVM1F-02 MVM1FR-02	15	L:リード線 Lead wire DT:DIN コネクタ ランプなし DIN connector w/o indicator DN:DIN コネクタ ランプあり DIN connector w/indicator TBF1:コンジットコネクタ Conduit connector
	8A	1/4					
	10A	3/8					

定格電圧：AC100V, 110V, 125V, 120V, 200V, 220V (50/60Hz) , DC24V, 48V, 100V, 110V
Rated voltage

5ポート電磁弁（ガスケット接続形）
5-Port Solenoid Valve (Gasket-connection Type)

形式記号 Model code	配管口径 Port size		マニホールド方式 Manifold	マニホールドベース 配管方式 Port layout	適用単体電磁弁 Applicable valve	最大連結数 Max. No. of valve to be connected	結線方式 Wiring connection system
	JIS B 0203	Rc or NPT (inch)					
MVM5F-03-SP1	6A	1/8	集中排気 Collective exhaust	F	MV □□ F-03	6	L:リード線 Lead wire T:ターミナル付き ランプなし Terminal w/o indicator N:ターミナル付き ランプあり Terminal w/indicator
	8A	1/4					
	10A	3/8					
MVM5F-08-SP1	20A	3/4		G	MV □□ F-08	4	
	25A	1					
MVM5F-03-SP2	6A	1/8		集中排気 Collective exhaust	G	MV □□ F-03	
	8A	1/4					
	10A	3/8					
MVM5F-08-SP2	20A	3/4	G		MV □□ F-08	4	
	25A	1					

定格電圧：AC100V, 110V, 125V, 200V, 220V (50/60Hz) , DC24V, 48V, 100V, 110V
Rated voltage

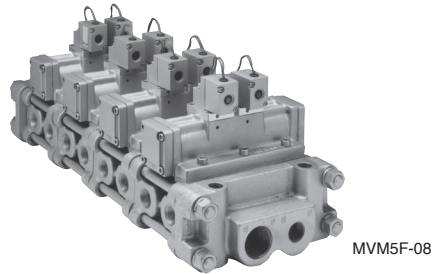
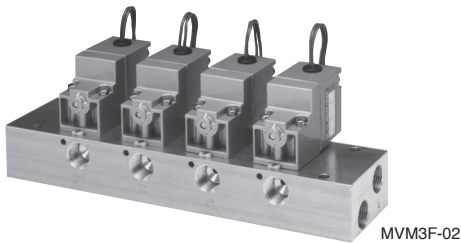

マニホールドベースの配管方式
Manifold port layout

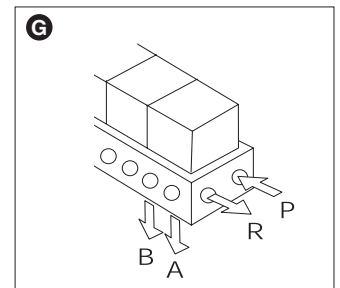
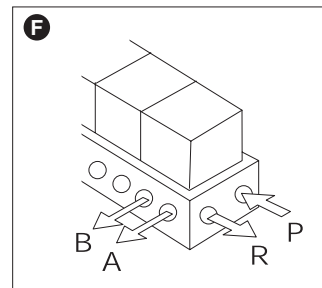
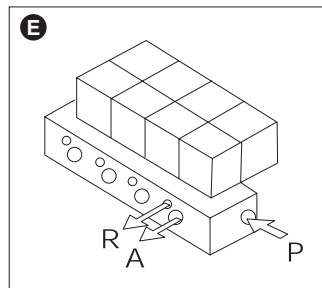
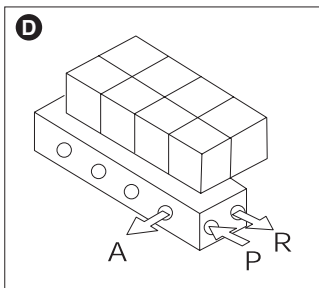

3ポート電磁弁 (ガスケット接続形)
3-Port Solenoid Valves (Gasket-connection Type)

形式記号 Model code	配管口径 Port size		有効断面積 (mm ²) (Cv 値) Effective sectional area (Cv value)	作動方式 Operation type	使用圧力 (MPa) Working pressure	周囲温度 (°C) Ambient temp.	皮相電力 (VA) Apparent power 消費電力 (W) Power consumption	結線方式 Wiring connection system
	JIS B 0203	Rc or NPT (inch)						
313C011C	6A	1/8	1.0(0.05)	直動式常時閉形 Direct-acting Normally closed	0~0.8	-5~50	AC:6VA DC:5W	L:リード線 Lead wire D:DIN コネクタ ランプなし DIN connector w/o indicator N:DIN コネクタ ランプあり DIN connector w/indicator W:防水コネクタ Water-proof connector
313O011C				直動式常時開形 Direct-acting Normally open				

定格電圧: AC100V, 110V, 200V, 220V (50/60Hz), DC24V, 48V, 100V
Rated voltage

5ポート電磁弁 (直配管形)
5-Port Solenoid Valves (Direct Piping Type)

形式記号 Model code	配管口径 Port size		有効断面積 (mm ²) (Cv 値) Effective sectional area (Cv value)	主弁の構造 Structure of the main valve	作動方式 Operation type	使用圧力 (MPa) Working pressure	周囲温度 (°C) Ambient temp.	皮相電力 (VA) Apparent power 消費電力 (W) Power consumption	結線方式 Wiring connection system
	JIS B 0203	Rc or NPT (inch)							
453S101C	6A	1/8	10(0.5)	スプール弁 Spool valve	リターン Return	0.2~0.8	-5~50	AC:6VA DC:5W	L:リード線 Lead wire D:DIN コネクタ ランプなし DIN connector w/o indicator N:DIN コネクタ ランプあり DIN connector w/indicator W:防水コネクタ Water-proof connector
453S102C	8A	1/4							
453S202C	8A	1/4							
453S203C	10A	3/8							
453S403C	10A	3/8							
453S404C	15A	1/2							
453D101C	6A	1/8	10(0.5)		ホールド Hold				
453D102C	8A	1/4							
453D202C	8A	1/4							
453D203C	10A	3/8							
453D403C	10A	3/8							
453D404C	15A	1/2							
453H202C	8A	1/4	22(1.1)	クローズド センタ Closed center					
453H203C	10A	3/8							
453H403C	10A	3/8							
453H404C	15A	1/2							
453J202C	8A	1/4	22(1.1)	エキゾスト センタ Center open to exhaust					
453J203C	10A	3/8							
453J403C	10A	3/8	40(2.2)	エキゾスト センタ Center open to exhaust					
453J404C	15A	1/2							
453I202C	8A	1/4	22(1.1)	プレッシャ センタ Center open to pressure					
453I203C	10A	3/8							
453I403C	10A	3/8							
453I404C	15A	1/2							

定格電圧: AC100V, 110V, 200V, 220V (50/60Hz), DC24V, 48V, 100V
Rated voltage



313C/313O

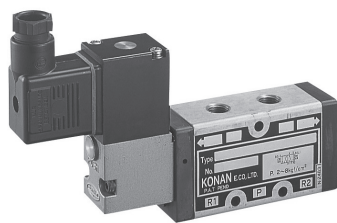

453S101C

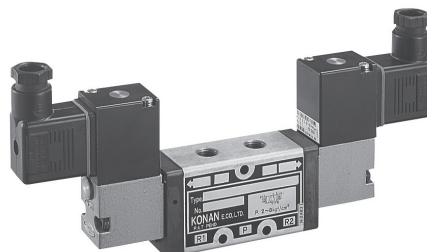

453D101C

3ポート電磁弁（ガスケット接続形）
3-Port Solenoid Valves (Gasket-connection Type)

形式記号 Model code	配管口径 Port size		マニホールド方式 Manifold	マニホールド ベース配管方式 Port layout	適用単体電磁弁 Applicable valve	最大連結数 Max. No. of valve to be connected	結線方式 Wiring connection system
	JIS B 0203	Rc or NPT (inch)					
313 □ 011C-A	6A	1/8	個別排気 (積層マニホールド) Individual exhaust (Compound manifold)	H	313C011C 3130011C	10	L:リード線 Lead wire DT:DIN コネクタ ランプなし DIN connector w/o indicator DN:DIN コネクタ ランプあり DIN connector w/indicator W:防水コネクタ Water-proof connector
313 □ 011C-D			集中排気 (一体マニホールド) Collective exhaust (Integrated manifold)	I			

定格電圧：AC100V, 110V, 115V, 120V, 200V, 220V, 230V, 240V (50/60Hz) , DC12V, 24V, 48V, 100V
Rated voltage

5ポート電磁弁（直配管形）
5-Port Solenoid Valves (Direct Piping Type)

453 □ 101C(C)

スプール弁の種類
Spool valve

S:リターン (2) H:クローズドセンタ (3) I:プレッシャセンタ (3)
Return Closed center Pressure center
D:ホールド (2) J:エキゾストセンタ (3)
Hold Exhaust center

形式記号 Model code	配管口径 Port size		マニホールド方式 Manifold	マニホールド ベース配管方式 Port layout	最大連結数 Max. No. of valve to be connected	結線方式 Wiring connection system
	JIS B 0203	Rc or NPT (inch)				
453 □ 101C-C	6A	1/8	個別排気 (一体イージーマニホールド) Individual exhaust (Integrated quick-mounting manifold)	B	10	L:リード線 Lead wire D:DIN コネクタ ランプなし DIN connector w/o indicator N:DIN コネクタ ランプあり DIN connector w/indicator W:防水コネクタ Water-proof connector
453 □ 102C-C	8A	1/4				
453 □ 202C-C	8A	1/4				
453 □ 203C-C	10A	3/8				
453 □ 403C-C	10A	3/8				
453 □ 404C-C	15A	1/2	集中排気 (一体イージーマニホールド) Collective exhaust (Integrated quick-mounting manifold)	C	10	L:リード線 Lead wire D:DIN コネクタ ランプなし DIN connector w/o indicator N:DIN コネクタ ランプあり DIN connector w/indicator W:防水コネクタ Water-proof connector
453 □ 101C-D	6A	1/8				
453 □ 102C-D	8A	1/4				
453 □ 202C-D	8A	1/4				
453 □ 203C-D	10A	3/8				
453 □ 403C-D	10A	3/8				
453 □ 404C-D	15A	1/2				

定格電圧：AC100V, 110V, 200V, 220V (50/60Hz) , DC24V, 48V, 100V
Rated voltage

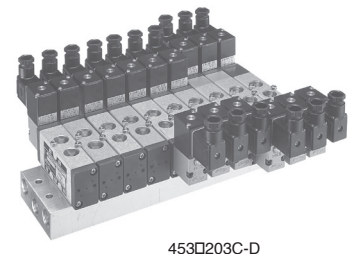
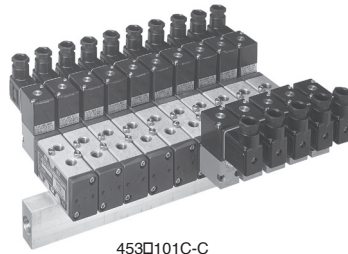
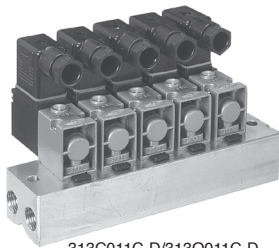

マニホールドベースの配管方式
Manifold port layout

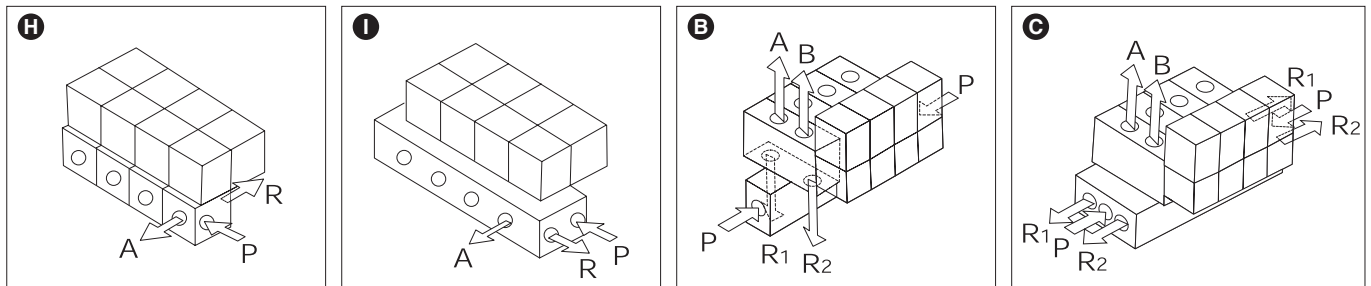

マニホールド電磁弁 ISO
Manifold-Type Solenoid Valves

マグスターⅢseries
MAGSTAR

5ポート電磁弁（ガスケット接続形）
5-Port Solenoid Valves (Gasket-connection Type)

413□301C(E)
スプール弁の種類
Spool valve

S:リターン
Return
D:ホールド
Hold

H:クローズドセンタ
Closed center
J:エキゾストセンタ
Exhaust center

I:プレッシャセンタ
Pressure center

形式記号 Model code	配管口径 Port size		マニホールド方式 Manifold	マニホールド ベース配管方式 Port layout	最大連結数 Max. No. of valve to be connected	結線方式 Wiring connection system
	JIS B 0203	Rc or NPT (inch)				
413□302C-B	8A	1/4	集中排気(積層マニホールド) Collective exhaust (Compound manifold)	F	10	L:リード線 Lead wire D:DIN コネクタ ランプなし DIN connector w/o indicator N:DIN コネクタ ランプあり DIN connector w/indicator W:防水コネクタ Water-proof connector
413□303C-B	10A	3/8				
413□603C-B	10A	3/8				
413□604C-B	15A	1/2				

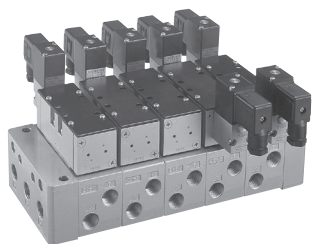

413Z303C

マニホールドベースの配管方式
Manifold port layout

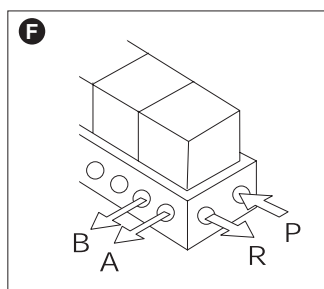

マグスターⅢseries ISO
MAGSTAR

オイルレス電磁弁
Oilless Solenoid Valves

4ポート電磁弁（ガスケット接続形）
4-Port Solenoid Valves (Gasket-connection Type)

形式記 Model code	配管口径 Port size		有効断面積 (mm ²) (Cv 値) Effective sectional area (Cv value)	主弁の構造 Structure of the main valve	作動方式 Operating type	使用圧力 (MPa) Working pressure	周囲温度 (°C) Ambient temp.	皮相電力 (VA) Apparent power 消費電力 (W) Power consumption	結線方式 Wiring connection system
	JIS B 0203	Rc or NPT (inch)							
MVS81F-02	8A	1/4	16(0.9)	セラミックスライド弁 Ceramic slide valve	単動形 Single	0.12~0.7	-5~50	AC:6VA DC:5W	L:リード線 Lead wire D:DIN コネクタ ランプなし DIN connector w/o indicator N:DIN コネクタ ランプあり DIN connector w/indicator W:防水コネクタ Water-proof connector
	10A	3/8	18(1.0)						
MVS8F-03	10A	3/8	55(3.0)						
	15A	1/2	60(3.3)						
MVD8F-02	8A	1/4	16(0.9)		複動形 Double				
	10A	3/8	18(1.0)						
MVD8F-03	10A	3/8	55(3.0)						
	15A	1/2	60(3.3)						

定格電圧: AC100V, 110V, 200V, 220V (50/60Hz), DC24V, 48V, 100V
Rated voltage

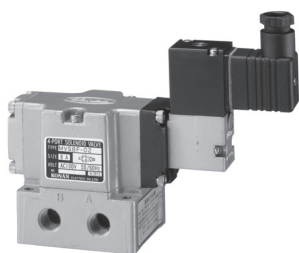

MVS8F-02

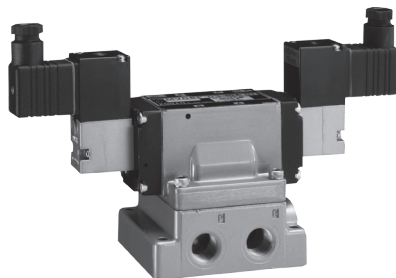

MVD8F-03

ヘビーデューティ電磁弁 ISO

Solenoid Valves for Heavy-Duty Applications

3ポート電磁弁（直配管形） 3-Port Solenoid Valves (Direct Piping Type)

形式記号 Model code	配管口径 Port size		有効断面積 (mm ²) (Cv 値) Effective sectional area (Cv value)	作動方式 Operation type	使用圧力 (MPa) Working pressure	周囲温度 (°C) Ambient temp.	皮相電力 (VA) Apparent power 消費電力 (W) Power consumption	オプション Option	
	JIS B 0203	Rc or NPT (inch)							
MVW1 (D)	8A	1/4	3.8(0.2)	直動式 常時閉形 Direct-acting Normally closed	0~0.7	- 20~50	32VA (AC100/ 60Hz) 24W (DC24V) *	UX/UY/WX/WY: 手動押ボタン Manual push button TB1/TB2/TB3P/TB4P: ターミナルボックス Terminal box N: 表示ランプ Indicator Z: サージアブソーバ Surge absorber ZN: サージアブソーバ及び表示ランプ Surge absorber & indicator	
	10A	3/8							
MVW1R (D)	8A	1/4		直動式 常時開形 Direct-acting Normally open					
	10A	3/8							
MVW71 (D)	10A	3/8		パイロット式 常時閉形 Pilot-acting Normally closed					0.12~0.7
	15A	1/2							
MVW7 (D)	20A	3/4	160(8.6)	パイロット式 常時開形 Pilot-acting Normally open	0.2~0.7				
	25A	1				190(10.3)			
MVW71R (D)	10A	3/8	65(3.5)	パイロット式 常時開形 Pilot-acting Normally open					
	15A	1/2			75(4.1)				
MVW7R (D)	20A	3/4	160(8.6)	パイロット式 常時開形 Pilot-acting Normally open					
	25A	1			190(10.3)				

定格電圧 : AC100V, 110V, 200V, 220V (50/60Hz) , DC24V, 48V, 100V
Rated voltage

*印 : その他電圧は、個別カタログをご参照下さい。
In the case of other voltage,
please refer to individual catalog



MVW1



MVW71



MVW7

ヘビーデューティ電磁弁 ISO Solenoid Valves for Heavy-Duty Applications

5ポート電磁弁 (直配管形) 5-Port Solenoid Valves (Direct Piping Type)

形式記号 Model code	配管口径 Port size		有効断面積 (mm ²) (Cv 値) Effective sectional area (Cv value)	主弁の構造 Structure of the main valve	作動方式 Operation type	使用圧力 (MPa) Working pressure	周囲温度 (°C) Ambient temp.	皮相電力 (VA) Apparent power 消費電力 (W) Power consumption	オプション Option
	JIS B 0203	Rc or NPT (inch)							
MVW2 (D)	8A	1/4	15(0.8)	スプール弁 Spool valve	単動形 Single	0.12~0.7	-20~50	32VA (AC100/ 60Hz)24W (DC24V) *	3ポート電磁弁に準じます。 Conform to 3-port solenoid valves
	10A	3/8							

*印: その他電圧は、個別カタログをご参照下さい。
In the case of other voltage,
please refer to individual catalog.

4/5ポート電磁弁 (ガスケット接続形) 4/5-Port Solenoid Valves (Gasket-connection Type)

形式記号 Model code	配管口径 Port size		有効断面積 (mm ²) (Cv 値) Effective sectional area (Cv value)	主弁の構造 Structure of the main valve	作動方式 Operation type	使用圧力 (MPa) Working pressure	周囲温度 (°C) Ambient temp.	皮相電力 (VA) Apparent power 消費電力 (W) Power consumption	オプション Option														
	JIS B 0203	Rc or NPT (inch)																					
MVS2 (D)	10A	3/8	60(3.3)	スプール弁 Spool valve	単動形 Single	0.12~0.7	-20~50	32VA (AC100/ 60Hz)24W (DC24V) *	3ポート電磁弁に準じます。 Conform to 3-port solenoid valves														
	15A	1/2	70(3.8)																				
	20A	3/4	150(3.1)																				
	25A	1	165(8.9)																				
MVS120C (D)	32A	1 1/4	250(13.6)		スプール弁 Spool valve	単動形 Single			0.2~0.7	32VA (AC100/ 60Hz)24W (DC24V) *	3ポート電磁弁に準じます。 Conform to 3-port solenoid valves												
MVS150C (D)	40A	1 1/2	300(16.2)																				
MVD2 (D)	10A	3/8	60(3.3)			スプール弁 Spool valve			複動形 Double		0.12~0.7	-20~50	32VA (AC100/ 60Hz)24W (DC24V) *	UX/WX: 手動押しボタン Manual push button TB5P: ターミナルボックス Terminal box N: 表示ランプ Indicator Z: サージアブソーバ Surge absorber ZN: サージアブソーバ及び表示ランプ Surge absorber & indicator									
	15A	1/2	70(3.8)																				
	20A	3/4	150(8.1)																				
	25A	1	165(8.9)																				
MVD120C (D)	32A	1 1/4	250(13.6)						スプール弁 Spool valve		複動形 Double			0.2~0.7	32VA (AC100/ 60Hz)24W (DC24V) *	3ポート電磁弁に準じます。 Conform to 3-port solenoid valves							
MVD150C (D)	40A	1 1/2	300(16.2)																				
MVPC1 (D)	10A	3/8	35(1.9)	スプール弁 Spool valve			複動形 クローズド センタ Double Closed center	0.12~0.7			-20~50			32VA (AC100/ 60Hz)24W (DC24V) *		UX/UW/WX/WY: 手動押しボタン Manual push button TB5P: ターミナルボックス Terminal box N: 表示ランプ Indicator Z: サージアブソーバ Surge absorber ZN: サージアブソーバ及び表示ランプ Surge absorber & indicator							
	15A	1/2	60(3.3)																				
	20A	3/4	140(7.6)																				
MVPC2 (D)	25A	1	180(9.8)				スプール弁 Spool valve										複動形 クローズド センタ Double Closed center	0.12~0.7	-20~50	32VA (AC100/ 60Hz)24W (DC24V) *	UX/UW/WX/WY: 手動押しボタン Manual push button TB5P: ターミナルボックス Terminal box N: 表示ランプ Indicator Z: サージアブソーバ Surge absorber ZN: サージアブソーバ及び表示ランプ Surge absorber & indicator		
	32A	1 1/4	250(13.6)																				
MVPO1 (D)	40A	1 1/2	350(19.0)		スプール弁 Spool valve					複動形 オープン センタ Double Center open to exhaust												0.12~0.7	-20~50
	10A	3/8	35(1.9)																				
	15A	1/2	60(3.3)																				
	20A	3/4	140(7.6)																				
MVPO2 (D)	25A	1	180(9.8)			スプール弁 Spool valve				複動形 オープン センタ Double Center open to exhaust		0.12~0.7	-20~50				32VA (AC100/ 60Hz)24W (DC24V) *					UX/UW/WX/WY: 手動押しボタン Manual push button TB5P: ターミナルボックス Terminal box N: 表示ランプ Indicator Z: サージアブソーバ Surge absorber ZN: サージアブソーバ及び表示ランプ Surge absorber & indicator	
	32A	1 1/4	250(13.6)																				
MVPE1 (D)	40A	1 1/2	350(19.0)						スプール弁 Spool valve						複動形 エキジスト ブロック Double Center open to pressure								
	10A	3/8	35(1.9)																				
	15A	1/2	60(3.3)																				
	20A	3/4	140(7.6)																				
MVPE2 (D)	25A	1	180(9.8)	スプール弁 Spool valve			複動形 エキジスト ブロック Double Center open to pressure	0.12~0.7		-20~50	32VA (AC100/ 60Hz)24W (DC24V) *	UX/UW/WX/WY: 手動押しボタン Manual push button TB5P: ターミナルボックス Terminal box N: 表示ランプ Indicator Z: サージアブソーバ Surge absorber ZN: サージアブソーバ及び表示ランプ Surge absorber & indicator											
	32A	1 1/4	250(13.6)																				
MVPE2 (D)	40A	1 1/2	350(19.0)		スプール弁 Spool valve									複動形 エキジスト ブロック Double Center open to pressure	0.12~0.7	-20~50		32VA (AC100/ 60Hz)24W (DC24V) *	UX/UW/WX/WY: 手動押しボタン Manual push button TB5P: ターミナルボックス Terminal box N: 表示ランプ Indicator Z: サージアブソーバ Surge absorber ZN: サージアブソーバ及び表示ランプ Surge absorber & indicator				
	10A	3/8	35(1.9)																				

定格電圧: AC100V, 110V, 200V, 220V (50/60Hz), DC24V, 48V, 100V
Rated voltage

*印: その他電圧は、個別カタログをご参照下さい。
In the case of other voltage,
please refer to individual catalog.



MVW2

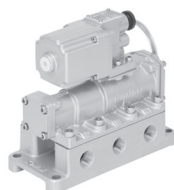

MVS2-20A

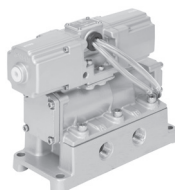

MVD2-20A

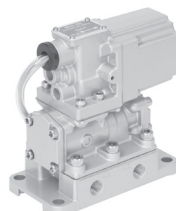

MVS2-10A

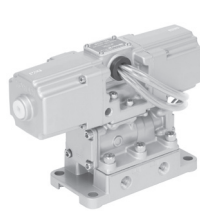

MVD2-10A

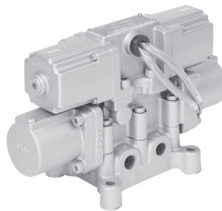

MVPC1-10A

5ポート電磁弁（ガスケット接続形）
5-Port Solenoid Valves (Gasket-connection Type)

形式記号 Model code	配管口径 Port size		マニホールド方式 Manifold	マニホールド ベース配管方式 Port layout	適用単体電磁弁 Applicable valve	最大連結数 Max. No. of valve to be connected	オプション Option
	JIS B 0203	Rc or NPT (inch)					
MVM50-SP1	10A 15A	3/8 1/2	集中排気 サブプレート形 Collective exhaust Subplate type	J	MVS2-10A MVS2-15A MVD2-10A MVD2-15A	7	UX/UY/WX/WY: 手動押ボタン(DはUX/WXのみ) Manual push button TB1/TB2/TB3P/TB4P/TB5P: ターミナルボックス (DはTB5Pのみ) Terminal box N: 表示ランプ Indicator Z: サージアブソーバ Surge absorber ZN: サージアブソーバ及び表示ランプ Surge absorber & indicator
MVM50-SP2	10A 15A	3/8 1/2					
MVM50-BR1	20A 25A	3/4 1		L			
	MVM50-BR2	20A 25A					

定格電圧：AC100V, 110V, 200V, 220V (50/60Hz) , DC24V, 48V, 100V
Rated voltage

マニホールドベースの配管方式
Manifold port layout

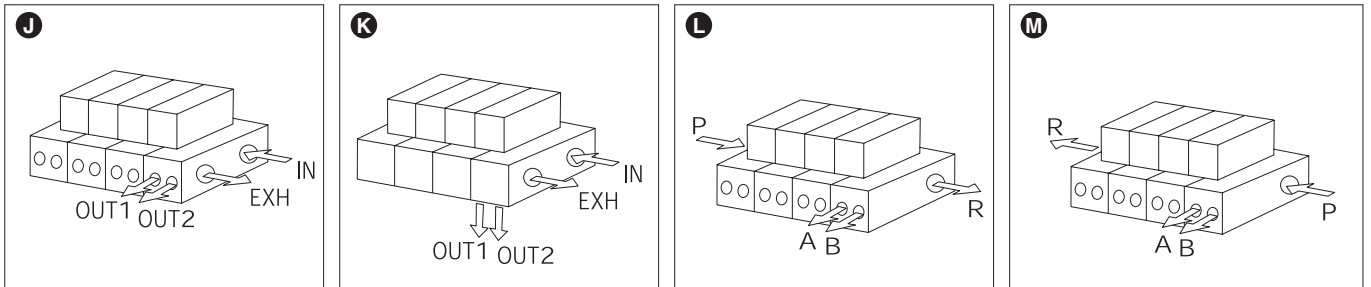

大容量ポペット形電磁弁 ISO

Large-Capacity Poppet-Type Solenoid Valves

3ポート電磁弁 (直配管形)

3-Port Solenoid Valves (Direct Piping Type)

形式記号 Model code	配管口径 Port size		有効断面積 (mm ²) (Cv 値) Effective sectional area (Cv value)	主弁の構造 Structure of the main valve	作動方式 Operation type	使用圧力 (MPa) Working pressure	周囲温度 (°C) Ambient temp.	皮相電力 (VA) Apparent power 消費電力 (W) Power consumption	オプション Option				
	JIS B 0203	Rc or NPT (inch)											
MVW7F-04-S	10A	3/8	70(3.8)	パイロット式 常時閉形 Pilot-acting Normally closed	リターン Return	0.2~0.7	- 20~50	7.5VA (AC100/60Hz) 6W (DC24V) *	DT: DIN タイプターミナルボックス DIN-type terminal box DN: DIN タイプ表示ランプ付 ターミナルボックス DIN-type terminal box w/indicator TBF1: 屋外仕様ターミナルボックス Terminal box for outdoor use				
	15A	1/2	80(4.3)										
MVW7F-08-S	20A	3/4	200(10.8)										
	25A	1	220(11.9)										
MVW7F-14-S	32A	1 1/4	700(37.9)										
	40A	1 1/2	750(40.7)										
MVW7N-04-D	10A	3/8	70(3.8)		パイロット式 常時開形 Pilot-acting Normally open			リターン Return		0.2~0.7	- 20~50	19.9VA (AC100/60Hz) 14W (DC24V) *	DT: DIN タイプターミナルボックス DIN-type terminal box DN: DIN タイプ表示ランプ付 ターミナルボックス DIN-type terminal box w/indicator TBF1: 屋外仕様ターミナルボックス Terminal box for outdoor use
	15A	1/2	80(4.3)										
MVW7N-08-D	20A	3/4	200(10.8)										
	25A	1	220(11.9)										
MVW7N-14-D	32A	1 1/4	700(37.9)										
	40A	1 1/2	750(40.7)										
MVW7FR-04-S	10A	3/8	70(3.8)	パイロット式 常時開形 Pilot-acting Normally open	リターン Return	0.2~0.7	- 20~50	7.5VA (AC100/60Hz) 6W (DC24V) *	DT: DIN タイプターミナルボックス DIN-type terminal box DN: DIN タイプ表示ランプ付 ターミナルボックス DIN-type terminal box w/indicator TBF1: 屋外仕様ターミナルボックス Terminal box for outdoor use				
	15A	1/2	80(4.3)										
MVW7FR-08-S	20A	3/4	200(10.8)										
	25A	1	220(11.9)										
MVW7FR-14-S	32A	1 1/4	700(37.9)										
	40A	1 1/2	750(40.7)										
MVW7FR-14-S	50A	2	800(43.4)										

*印: その他電圧は、個別カタログをご参照下さい。
In the case of other voltage, please refer to individual catalog.

4ポート電磁弁 (直配管形)

4-Port Solenoid Valves (Direct Piping Type)

形式記号 Model code	配管口径 Port size		有効断面積 (mm ²) (Cv 値) Effective sectional area (Cv value)	主弁の構造 Structure of the main valve	作動方式 Operation type	使用圧力 (MPa) Working pressure	周囲温度 (°C) Ambient temp.	皮相電力 (VA) Apparent power 消費電力 (W) Power consumption	オプション Option			
	JIS B 0203	Rc or NPT (inch)										
MVW344F-04-S	10A	3/8	70(3.8)	パイロット式 Pilot-acting	リターン Return	0.2~0.7	- 20~50	7.5VA (AC100/60Hz) 6W (DC24V) *	BR: ブラケット Bracket DT: DIN タイプターミナルボックス DIN-type terminal box DN: DIN タイプ表示ランプ付 ターミナルボックス DIN-type terminal box w/indicator TBF1: 屋外仕様ターミナルボックス Terminal box for outdoor use			
	15A	1/2	80(4.3)									
MVW344F-08-S	20A	3/4	200(10.8)									
	25A	1	220(11.9)									
MVW344N-14-S	32A	1 1/4	700(37.9)									
	40A	1 1/2	750(40.7)									
MVW344N-04-D	50A	2	800(43.4)									
	10A	3/8	70(3.8)		ホールド Hold			0.2~0.7		- 20~50	15VA (AC100/60Hz) 13W (DC24V) *	DT: DIN タイプターミナルボックス DIN-type terminal box DN: DIN タイプ表示ランプ付 ターミナルボックス DIN-type terminal box w/indicator TBF1: 屋外仕様ターミナルボックス Terminal box for outdoor use
15A	1/2	80(4.3)										
MVW344N-08-D	20A	3/4	200(10.8)									
	25A	1	220(11.9)									
MVW344N-14-D	32A	1 1/4	700(37.9)									
	40A	1 1/2	750(40.7)									
MVW344N-14-D	50A	2	800(43.4)									

定格電圧: AC100V, 110V, 200V, 220V (50/60Hz), DC24V, 48V, 100V
Rated voltage

*印: その他電圧は、個別カタログをご参照下さい。
In the case of other voltage, please refer to individual catalog.



MVW7F-04-S

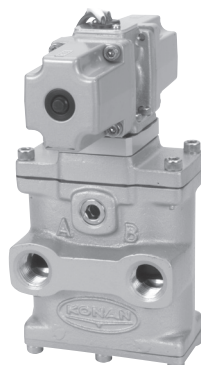

MVW344N-04-D

電磁弁 Solenoid Valves
空気圧回路補器 Pneumatic Controls
シリンダ・アクチュエータ Pneumatic Cylinders
エネルギー関連製品 Control Valves

サニタリバルブ Sanitary Valves
プレス用関連機器 Press-Related Products
包装機 Wrapping Machines
制御システム Control System

空気圧用防滴・防爆形電磁弁 ISO
Drip-Proof, Explosion-Proof Solenoid Valves

3ポート電磁弁（ガスケット接続形）
3-Port Solenoid Valves (Gasket-connection Type)

防滴・防爆構造 Drip-proof/Explosion-proof	形式記号 Model code	配管口径 Port size		有効断面積 (mm ²) (Cv 値) Effective sectional area (Cv value)	作動方式 Operation type	使用圧力 (MPa) Working pressure	周囲温度 (°C) Ambient temp.	皮相電力 (VA) Apparent power 消費電力 (W) Power consumption	
		JIS B 0203	Rc or NPT (inch)						
防滴形 Drip-proof type	MVS301K-02	8A	1/4	1.0 (0.05)	リターン Return	0~0.7	-20~60	10.6VA (AC100/60Hz) 4.6W (DC24V) *	
耐圧防爆 耐圧パッキン式 Explosion-proof type, Pressure-resistant packing	MVS302K-02								
耐圧防爆 電線管耐圧ねじ結合式 Explosion-proof type,Conduit tube	MVS303K-02								
防滴形 Drip-proof type	MVS311K-02								
耐圧防爆 耐圧パッキン式 Explosion-proof type, Pressure-resistant packing	MVS312K-02								
耐圧防爆 電線管耐圧ねじ結合式 Explosion-proof type,Conduit tube	MVS313K-02								
防滴形 Drip-proof type	MVD301K-02			直動形 Direct-acting	1.0 (0.05)	ホールド (マグネラッチ) Hold (Magnet-latched)	0~0.7	-20~60	5VA (AC100/60Hz) 5W (DC24V) *
耐圧防爆 耐圧パッキン式 Explosion-proof type, Pressure-resistant packing	MVD302K-02								
耐圧防爆 電線管耐圧ねじ結合式 Explosion-proof type,Conduit tube	MVD303K-02								
防滴形 Drip-proof type	MVD311K-02								
耐圧防爆 耐圧パッキン式 Explosion-proof type, Pressure-resistant packing	MVD312K-02								
耐圧防爆 電線管耐圧ねじ結合式 Explosion-proof type,Conduit tube	MVD313K-02								

*印：その他電圧は、個別カタログをご参照下さい。
In the case of other voltage,
please refer to individual catalog



MVS302K-02



MVD303K-02



MVS301K-02

空気圧用防滴・防爆形電磁弁 ISO

Drip-Proof, Explosion-Proof Solenoid Valves

4ポート電磁弁（ガスケット接続形）
4-Port Solenoid Valves (Gasket-connection Type)

防滴・防爆構造 Drip-proof/Explosion-proof	形式記号 Model code	配管口径 Port size		有効断面積 (mm ²) (Cv 値) Effective sectional area (Cv value)	主弁の構造 Structure of the main valve	作動方式 Operation type	使用圧力 (MPa) Working pressure	周囲温度 (°C) Ambient temp.	皮相電力 (VA) Apparent power			
		JIS B 0203	Rc or NPT (inch)									
防滴形 Drip-proof type	MVS811K-02	8A	1/4	16 (0.9)	パイロット形 (セラミックスライド弁) Pilot-acting (Ceramic slide valve)	リターン Return	0.12~0.7	- 20~60	10.6VA (AC100/60Hz) 4.6W (DC24V) *			
		10A	3/8	18 (1.0)								
耐圧防爆 耐圧パッキン式 Explosion-proof type, Pressure-resistant packing	MVS812K-02	8A	1/4	16 (0.9)								
		10A	3/8	18 (1.0)								
耐圧防爆 電線管耐圧ねじ結合式 Explosion-proof type, Conduit tube	MVS813K-02	8A	1/4	16 (0.9)								
		10A	3/8	18 (1.0)								
防滴形 Drip-proof type	MVS801K-03	10A	3/8	55 (3.0)								
		15A	1/2	60 (3.3)								
耐圧防爆 耐圧パッキン式 Explosion-proof type, Pressure-resistant packing	MVS802K-03	10A	3/8	55 (3.0)								
		15A	1/2	60 (3.3)								
耐圧防爆 電線管耐圧ねじ結合式 Explosion-proof type, Conduit tube	MVS803K-03	10A	3/8	55 (3.0)								
		15A	1/2	60 (3.3)								
防滴形 Drip-proof type	MVD811K-02	8A	1/4	16 (0.9)		パイロット形 (セラミックスライド弁) Pilot-acting (Ceramic slide valve)			ホールド (マグネラッチ) Hold (Magnet-latched)	0.12~0.7	- 20~60	5VA (AC100/60Hz) 5W (DC24V) *
		10A	3/8	18 (1.0)								
耐圧防爆 耐圧パッキン式 Explosion-proof type, Pressure-resistant packing	MVD812K-02	8A	1/4	16 (0.9)								
		10A	3/8	18 (1.0)								
耐圧防爆 電線管耐圧ねじ結合式 Explosion-proof type, Conduit tube	MVD813K-02	8A	1/4	16 (0.9)								
		10A	3/8	18 (1.0)								
防滴形 Drip-proof type	MVD801K-03	10A	3/8	55 (3.0)								
		15A	1/2	60 (3.3)								
耐圧防爆 耐圧パッキン式 Explosion-proof type, Pressure-resistant packing	MVD802K-03	10A	3/8	55 (3.0)								
		15A	1/2	60 (3.3)								
耐圧防爆 電線管耐圧ねじ結合式 Explosion-proof type, Conduit tube	MVD803K-03	10A	3/8	55 (3.0)								
		15A	1/2	60 (3.3)								

定格電圧：AC100V, 110V, 115V, 200V, 220V (50/60Hz) , DC100V, 110V, 125V
Rated voltage

*印：その他電圧は、個別カタログをご参照下さい。
In the case of other voltage,
please refer to individual catalog



MVD803K-02



MVD802K-03

空気圧用防滴・防爆形電磁弁 ISO

Drip-Proof, Explosion-Proof Solenoid Valves

5ポート電磁弁（直配管形） 5-Port Solenoid Valves (Direct Piping Type)

防滴・防爆構造 Drip-proof/Explosion-proof	形式記号 Model code	配管口径 Port size		有効断面積(mm ²) (Cv値) Effective sectional area (Cv value)	主弁の構造 Structure of the main valve	作動方式 Operation type	使用圧力 (MPa) Working pressure	周囲温度(°C) Ambient temp.	皮相電力(VA) Apparent power 消費電力(W) Power consumption
		JIS B 0203	Rc or NPT (inch)						
耐圧防爆 耐圧パッキン式 Explosion-proof type, Pressure-resistant packing	453S202C-E2K	8A	1/4	22(1.2)	パイロット形 (スプール弁方式) Pilot-acting (Spool valve)	リターン Return	0.2~0.7	- 5~50	10.6VA (AC100/60Hz) 4.6W (DC24V) *
耐圧防爆 電線管耐圧ねじ結合式 Explosion-proof type,Conduit tube	453S202C-E1K	8A	1/4						
耐圧防爆 耐圧パッキン式 Explosion-proof type, Pressure-resistant packing	453S203C-E2K	10A	3/8						
耐圧防爆 電線管耐圧ねじ結合式 Explosion-proof type,Conduit tube	453S203C-E1K	10A	3/8						
耐圧防爆 耐圧パッキン式 Explosion-proof type, Pressure-resistant packing	453D202C-E2K	8A	1/4						
耐圧防爆 電線管耐圧ねじ結合式 Explosion-proof type,Conduit tube	453D202C-E1K	8A	1/4						
耐圧防爆 耐圧パッキン式 Explosion-proof type, Pressure-resistant packing	453D203C-E2K	10A	3/8	40(2.2)	パイロット形 (スプール弁方式) Pilot-acting (Spool valve)	リターン Return	0.2~0.7	- 5~50	5VA (AC100/60Hz) 5W (DC24V) *
耐圧防爆 電線管耐圧ねじ結合式 Explosion-proof type,Conduit tube	453D203C-E1K	10A	3/8						
耐圧防爆 耐圧パッキン式 Explosion-proof type, Pressure-resistant packing	453S403C-E2K	10A	3/8						
耐圧防爆 電線管耐圧ねじ結合式 Explosion-proof type,Conduit tube	453S403C-E1K	10A	3/8						
耐圧防爆 耐圧パッキン式 Explosion-proof type, Pressure-resistant packing	453S404C-E2K	15A	1/2						
耐圧防爆 電線管耐圧ねじ結合式 Explosion-proof type,Conduit tube	453S404C-E1K	15A	1/2						
耐圧防爆 耐圧パッキン式 Explosion-proof type, Pressure-resistant packing	453D403C-E2K	10A	3/8	40(2.2)	パイロット形 (スプール弁方式) Pilot-acting (Spool valve)	リターン Return	0.2~0.7	- 5~50	10.6VA (AC100/60Hz) 4.6W (DC24V) *
耐圧防爆 電線管耐圧ねじ結合式 Explosion-proof type,Conduit tube	453D403C-E1K	10A	3/8						
耐圧防爆 耐圧パッキン式 Explosion-proof type, Pressure-resistant packing	453D404C-E2K	15A	1/2						
耐圧防爆 電線管耐圧ねじ結合式 Explosion-proof type,Conduit tube	453D404C-E1K	15A	1/2						

定格電圧：AC100V, 110V, 115V, 200V, 220V (50/60Hz) , DC24V, 48V, 100V, 110V, 125V
Rated voltage

*印：その他電圧は、個別カタログをご参照下さい。
In the case of other voltage,
please refer to individual catalog

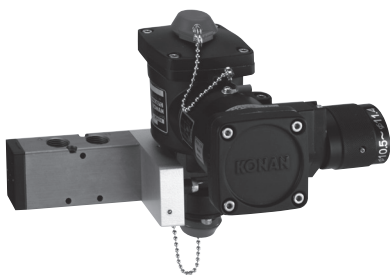

453D203C-E2K

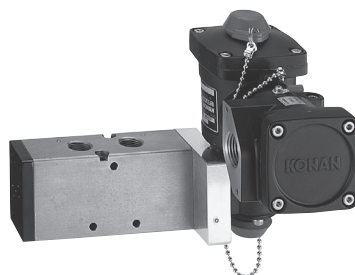

453D403C-E1K

電磁弁 Solenoid Valves
 空気圧回路制御器 Pneumatic Controls
 シリンダ・アクチュエータ Pneumatic Cylinders
 エネルギー制御製品 Control Valves
 サニタリバルブ Sanitary Valves
 プレス用関連機器 Press-Related Products
 包装機 Wrapping Machines
 制御システム Control System

空気圧用小型防爆形電磁弁 ISO

Explosion-Proof Solenoid Valves

5ポート電磁弁 (直配管形) 5-Port Solenoid Valves (Direct Piping Type)

防爆構造 Explosion-proof	形式記号 Model code	配管口径 Port size		有効断面積 (mm ²) Effective sectional area	主弁の構造 Structure of the main valve	作動方式 Operation type	使用圧力 (MPa) Working pressure	周囲温度 (°C) Ambient temp.	皮相電力 (VA) Apparent power 消費電力 (W) Power consumption
		JIS B 0203	Rc or NPT (inch)						
耐圧防爆 耐圧パッキン式 Explosion-proof type, Pressure-resistant packing	454S101C-E □□	6A	1/8	10	パイロット形 (スプール弁方式) Pilot-acting (Spool valve)	リターン Return	0.15~0.7	- 5~60	7.5VA (AC100/60Hz) 4W (DC24V) *
耐圧防爆 電線管耐圧ねじ結合式 Explosion-proof type, Conduit tube	454S101C-E01	6A	1/8						
耐圧防爆 耐圧パッキン式 Explosion-proof type, Pressure-resistant packing	454S102C-E □□	8A	1/4						
耐圧防爆 電線管耐圧ねじ結合式 Explosion-proof type, Conduit tube	454S102C-E01	8A	1/4						
耐圧防爆 耐圧パッキン式 Explosion-proof type, Pressure-resistant packing	454D101C-E □□	6A	1/8						
耐圧防爆 電線管耐圧ねじ結合式 Explosion-proof type, Conduit tube	454D101C-E01	6A	1/8						
耐圧防爆 耐圧パッキン式 Explosion-proof type, Pressure-resistant packing	454D102C-E □□	8A	1/4	22		リターン Return			
耐圧防爆 電線管耐圧ねじ結合式 Explosion-proof type, Conduit tube	454D102C-E01	8A	1/4						
耐圧防爆 耐圧パッキン式 Explosion-proof type, Pressure-resistant packing	454S202C-E □□	8A	1/4						
耐圧防爆 電線管耐圧ねじ結合式 Explosion-proof type, Conduit tube	454S202C-E01	8A	1/4						
耐圧防爆 耐圧パッキン式 Explosion-proof type, Pressure-resistant packing	454S203C-E □□	10A	3/8						
耐圧防爆 電線管耐圧ねじ結合式 Explosion-proof type, Conduit tube	454S203C-E01	10A	3/8						
耐圧防爆 耐圧パッキン式 Explosion-proof type, Pressure-resistant packing	454D202C-E □□	8A	1/4	22	リターン Return				
耐圧防爆 電線管耐圧ねじ結合式 Explosion-proof type, Conduit tube	454D202C-E01	8A	1/4						
耐圧防爆 耐圧パッキン式 Explosion-proof type, Pressure-resistant packing	454D203C-E □□	10A	3/8						
耐圧防爆 電線管耐圧ねじ結合式 Explosion-proof type, Conduit tube	454D203C-E01	10A	3/8						

定格電圧 : AC100V, 110V, 115V, 200V, 220V (50/60Hz) , DC24V, 48V, 100V, 110V, 125V
Rated voltage

*印 : その他電圧は、個別カタログをご参照下さい。
In the case of other voltage, please refer to individual catalog

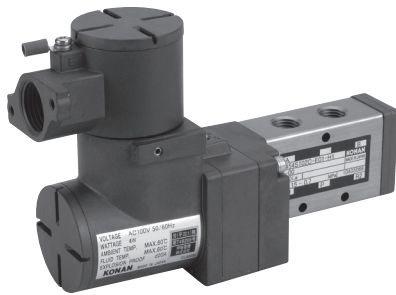

454S102C-E01

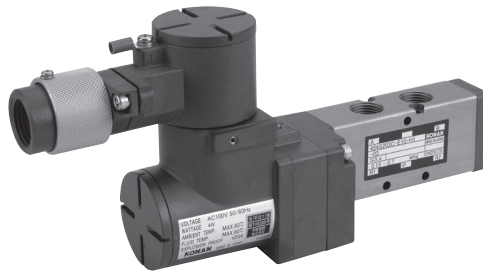

454S203C-E10

空気圧用防滴・防爆形電磁弁 ISO
Drip-Proof, Explosion-Proof Solenoid Valves

2位置5ポート電磁弁(ガスケット接続形)
2-position 5-Port Solenoid Valves (Gasket-Connection Type)

防滴・防爆構造 Drip-proof/Explosion-proof	形式記号 Model code	配管口径 Port size		有効断面積(mm ²) (Cv値) Effective sectional area (Cv value)	主弁の構造 Structure of the main valve	作動方式 Operation type	使用圧力 (MPa) Working pressure	周囲温度(°C) Ambient temp.	皮相電力(VA) Apparent power 消費電力(W) Power consumption
		JIS B 0203	Rc or NPT (inch)						
防滴形 Drip-proof type	MVS2F-03-E3K	8A	1/4	40(2.2)	パイロット形 (スプール弁方式) Pilot-acting (Spool valve)	リターン Return	0.2~0.7	- 5~60	10.6VA (AC100/60Hz) 4.6W (DC24V) *
		10A	3/8	55(3.0)					
		15A	1/2	70(3.8)					
耐圧防爆 耐圧パッキン式 Explosion-proof type, Pressure-resistant packing	MVS2F-03-E2K	8A	1/4	40(2.2)					
		10A	3/8	55(3.0)					
		15A	1/2	70(3.8)					
耐圧防爆 電線管耐圧ねじ結合式 Explosion-proof type,Conduit tube	MVS2F-03-E1K	8A	1/4	40(2.2)					
		10A	3/8	55(3.0)					
		15A	1/2	70(3.8)					
防滴形 Drip-proof type	MVD2F-03-E3K	8A	1/4	40(2.2)					
		10A	3/8	55(3.0)					
		15A	1/2	70(3.8)					
耐圧防爆 耐圧パッキン式 Explosion-proof type, Pressure-resistant packing	MVD2F-03-E2K	8A	1/4	40(2.2)					
		10A	3/8	55(3.0)					
		15A	1/2	70(3.8)					
耐圧防爆 電線管耐圧ねじ結合式 Explosion-proof type,Conduit tube	MVD2F-03-E1K	8A	1/4	40(2.2)					
		10A	3/8	55(3.0)					
		15A	1/2	70(3.8)					
防滴形 Drip-proof type	MVS2N-08-E3K	20A	3/4	175(9.5)	パイロット形 (スプール弁方式) Pilot-acting (Spool valve)	リターン Return	0.12~0.7	- 20~50	5VA (AC100/60Hz) 5W (DC24V) *
		25A	1	185(10.0)					
耐圧防爆 耐圧パッキン式 Explosion-proof type, Pressure-resistant packing	MVS2N-08-E2K	20A	3/4	175(9.5)					
		25A	1	185(10.0)					
耐圧防爆 電線管耐圧ねじ結合式 Explosion-proof type,Conduit tube	MVS2N-08-E1K	20A	3/4	175(9.5)					
		25A	1	185(10.0)					
防滴形 Drip-proof type	MVD2N-08-E3K	20A	3/4	175(9.5)					
		25A	1	185(10.0)					
耐圧防爆 耐圧パッキン式 Explosion-proof type, Pressure-resistant packing	MVD2N-08-E2K	20A	3/4	175(9.5)					
		25A	1	185(10.0)					
耐圧防爆 電線管耐圧ねじ結合式 Explosion-proof type,Conduit tube	MVD2N-08-E1K	20A	3/4	175(9.5)					
		25A	1	185(10.0)					

定格電圧: AC100V, 110V, 115V, 200V, 220V (50/60Hz), DC24V, 48V, 100V, 110V, 125V
Rated voltage

*印: その他電圧は、個別カタログをご参照下さい。
In the case of other voltage,
please refer to individual catalog

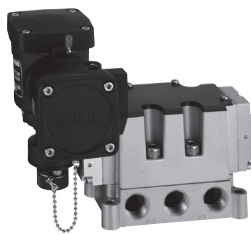

MVS2F-03-E1K

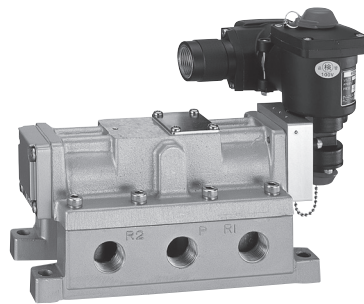

MVS2N-08-E2K

電磁弁 Solenoid Valves
空気圧回路補器 Pneumatic Controls
シリンダ・アクチュエータ Pneumatic Cylinders
エネルギー関連製品 Control Valves
エネルギ関連製品 Control Valves
サンタリバルブ Sanitary Valves
プレス用関連機器 Press-Related Products
包装機 Wrapping Machines
制御システム Control System

空気圧用防滴・防爆形電磁弁 ISO

Drip-Proof, Explosion-Proof Solenoid Valves

3位置5ポート電磁弁 (ガスケット接続形)
3-position 5-Port Solenoid Valves (Gasket-Connection Type)

防滴・防爆構造 Drip-proof/Explosion-proof	形式記号 Model code	配管口径 Port size		有効断面積 (mm ²) (Cv 値) Effective sectional area (Cv value)	主弁の構造 Structure of the main valve	作動方式 Operation type	使用圧力 (MPa) Working pressure	周囲温度 (°C) Ambient temp.	皮相電力 (VA) Apparent power 消費電力 (W) Power consumption
		JIS B 0203	Rc or NPT (inch)						
防滴形 Drip-proof type	MVPCF-03-E3K	8A	1/4	40(2.2)	パイロット形 (スプール弁方式) Pilot-acting (Spool valve)	クローズドセンタ Closed center	0.2~0.7	- 5~60	10.6VA (AC100/60Hz) 24.6W (DC24V) *
		10A	3/8	55(3.0)					
		15A	1/2	70(3.8)					
耐圧防爆 耐圧パッキン式 Explosion-proof type, Pressure-resistant packing	MVPCF-03-E2K	8A	1/4	40(2.2)					
		10A	3/8	55(3.0)					
		15A	1/2	70(3.8)					
耐圧防爆 電線管耐圧ねじ結合式 Explosion-proof type,Conduit tube	MVPCF-03-E1K	8A	1/4	40(2.2)					
		10A	3/8	55(3.0)					
		15A	1/2	70(3.8)					
防滴形 Drip-proof type	MVPEF-03-E3K	8A	1/4	40(2.2)					
		10A	3/8	55(3.0)					
		15A	1/2	70(3.8)					
耐圧防爆 耐圧パッキン式 Explosion-proof type, Pressure-resistant packing	MVPEF-03-E2K	8A	1/4	40(2.2)					
		10A	3/8	55(3.0)					
		15A	1/2	70(3.8)					
耐圧防爆 電線管耐圧ねじ結合式 Explosion-proof type,Conduit tube	MVPEF-03-E31K	8A	1/4	40(2.2)					
		10A	3/8	55(3.0)					
		15A	1/2	70(3.8)					
防滴形 Drip-proof type	MVPOF-03-E3K	8A	1/4	40(2.2)					
		10A	3/8	55(3.0)					
		15A	1/2	70(3.8)					
耐圧防爆 耐圧パッキン式 Explosion-proof type, Pressure-resistant packing	MVPOF-03-E2K	8A	1/4	40(2.2)					
		10A	3/8	55(3.0)					
		15A	1/2	70(3.8)					
耐圧防爆 電線管耐圧ねじ結合式 Explosion-proof type,Conduit tube	MVPOF-03-E1K	8A	1/4	40(2.2)					
		10A	3/8	55(3.0)					
		15A	1/2	70(3.8)					
防滴形 Drip-proof type	MVPCN-08-E3K	20A	3/4	175(9.5)	パイロット形 (スプール弁方式) Pilot-acting (Spool valve)	クローズドセンタ Closed center	0.12~0.7	- 20~60	10.6VA (AC100/60Hz) 24.6W (DC24V) *
		25A	1	185(10.0)					
耐圧防爆 耐圧パッキン式 Explosion-proof type, Pressure-resistant packing	MVPCN-08-E2K	20A	3/4	175(9.5)					
		25A	1	185(10.0)					
耐圧防爆 電線管耐圧ねじ結合式 Explosion-proof type,Conduit tube	MVPCN-08-E1K	20A	3/4	175(9.5)					
		25A	1	185(10.0)					
防滴形 Drip-proof type	MVPEN-08-E3K	20A	3/4	175(9.5)					
		25A	1	185(10.0)					
耐圧防爆 耐圧パッキン式 Explosion-proof type, Pressure-resistant packing	MVPEN-08-E2K	20A	3/4	175(9.5)					
		25A	1	185(10.0)					
耐圧防爆 電線管耐圧ねじ結合式 Explosion-proof type,Conduit tube	MVPEN-08-E1K	20A	3/4	175(9.5)					
		25A	1	185(10.0)					
防滴形 Drip-proof type	MVPON-08-E3K	20A	3/4	175(9.5)					
		25A	1	185(10.0)					
耐圧防爆 耐圧パッキン式 Explosion-proof type, Pressure-resistant packing	MVPON-08-E2K	20A	3/4	175(9.5)					
		25A	1	185(10.0)					
耐圧防爆 電線管耐圧ねじ結合式 Explosion-proof type,Conduit tube	MVPON-08-E1K	20A	3/4	175(9.5)					
		25A	1	185(10.0)					

定格電圧 : AC100V, 110V, 115V, 200V, 220V (50/60Hz) , DC24V, 48V, 100V, 110V, 125V
Rated voltage

*印 : その他電圧は、個別カタログをご参照下さい。
In the case of other voltage,
please refer to individual catalog



MVPCF-03-E1K

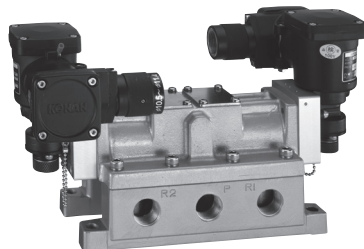

MVPCN-08-E2K

本質安全防爆形電磁弁 ISO

Intrinsic Safety Solenoid Valves

5ポート電磁弁（直配管形） 5-Port Solenoid Valves (Direct Piping Type)

形式記号 Model code	配管口径 Port size		有効断面積 (mm ²) Effective sectional area	主弁の構造 Structure of the main valve	作動方式 Operation type	使用圧力 (MPa) Working pressure	周囲温度 (°C) Ambient temp.	定格電圧 Rated voltage	消費電力 (W) (DC12V) Power consumption
	JIS B 0203	Rc or NPT (inch)							
454S202M-Yi	8A	1/4	22	パイロット形 (スプール弁方式) Pilot-acting (Spool valve)	単動形 Single	0.2~0.7	- 5~50	本質安全回路 定格 Rated voltage of intrinsic safety circuit DC12V・34mA	0.4W
454S203M-Yi	10A	3/8			複動形 Double				
454D202M-Yi	8A	1/4							
454D203M-Yi	10A	3/8			40				
454S403M-Yi	10A	3/8	単動形 Single						
454S404M-Yi	15A	1/2							
454D403M-Yi	10A	3/8	単動形 Single						
454D404M-Yi	15A	1/2							

5ポート電磁弁（ガスケット接続形） 5-Port Solenoid Valves (Gasket-connection Type)

形式記号 Model code	配管口径 Port size		有効断面積 (mm ²) (Cv 値) Effective sectional area (Cv value)	主弁の構造 Structure of the main valve	作動方式 Operation type	使用圧力 (MPa) Working pressure	周囲温度 (°C) Ambient temp.	定格電圧 Rated voltage	消費電力 (W) (DC12V) Power consumption			
	JIS B 0203	Rc or NPT (inch)										
414S302M-Yi 414S302M-YAi	8A	1/4	25(1.4)	パイロット形 (スプール弁) Pilot-acting (Spool valve)	単動形 Single	0.2~1.0	- 5~50	本質安全回路 定格 Rated voltage of intrinsic safety circuit DC12V・34mA	0.4W			
414S303M-Yi 414S303M-YAi	10A	3/8	30(1.6)									
414S603M-Yi 414S603M-YAi	10A	3/8	51(2.8)									
414S604M-Yi 414S604M-YAi	15A	1/2	60(3.3)									
416S302M-Yi 416S302M-YAi	8A	1/4	24(1.3)	パイロット形 (セラミックスライド弁) Pilot-acting (Ceramic slide valve)		単動形 Single	1.2~0.7			- 10~60	本質安全回路 定格 Rated voltage of intrinsic safety circuit DC12V・34mA	0.4W
416S303M-Yi 416S303M-YAi	10A	3/8	28(1.5)									
416S603M-Yi 416S603M-YAi	10A	3/8	51(2.8)									
416S604M-Yi 416S604M-YAi	15A	1/2	60(3.3)									

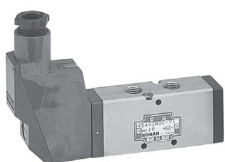

454S202M-Yi

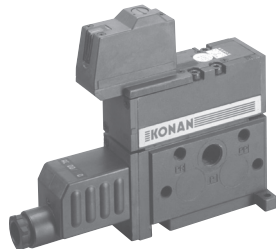

414S302M-Yi



414S302M-YAi

本質安全防爆形 マニホールド電磁弁 ISO
 Manifold-Type Solenoid Valves for Intrinsic safety Applications

5ポート電磁弁 (直配管形)
 5-Port Solenoid Valves (Direct Piping Type)

形式記号 Model code	配管口径 Port size		マニホールド方式 Manifold	マニホールド ベース配管方式 Port layout	適用単体電磁弁 Applicable valve	最大連結数 Max. No. of valve to be connected
	JIS B 0203	Rc or NPT (inch)				
454 □ 202M-Yi	8A	1/4	個別排気 Individual exhaust	C	(スプール弁) 454S 454D (Spool valve)	20
454 □ 203M-Yi	10A	3/8				
454 □ 403M-Yi	10A	3/8				
454 □ 404M-Yi	15A	1/2				
454 □ 202M-Yi	8A	1/4	集中排気 Collective exhaust	D		
454 □ 203M-Yi	10A	3/8				
454 □ 403M-Yi	10A	3/8				
454 □ 404M-Yi	15A	1/2				

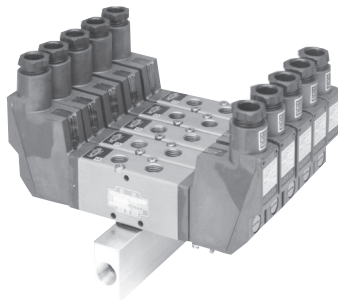

454D202M-Yi-C05

電磁弁 Solenoid Valves
 空気圧回路補器 Pneumatic Controls
 シリンダ・アクチュエータ Pneumatic Cylinders
 エネルギー関連製品 Control Valves
 サニタリバルブ Sanitary Valves
 プレス用関連機器 Press-Related Products
 包装機 Wrapping Machines
 制御システム Control System

空気圧操作弁 ISO
Air Operated Valves

2ポート空気圧操作弁
2-Port Air Operated Valves

形式記号 Model code	配管口径 Port size		有効断面積 (mm ²) (Cv 値) Effective sectional area (Cv value)	主弁の構造 Structure of the main valve	作動方式 Operation system	使用圧力 (MPa) Working pressure	周囲温度 (°C) Ambient temp.	
	JIS B 0203	Rc or NPT (inch)						
AVW12	10A	3/8	30(1.6)	ポペット弁 Poppet valve	常時閉形 Normally closed	0.2~0.7	-20~60	
	15A	1/2	49(2.7)					
	20A	3/4	83(4.5)					
	25A	1	137(7.4)					
	32A	1 1/4	350(19.0)					
	40A	1 1/2	800(43.4)					
50A	2							
AVW12R	10A	3/8	30(1.6)		常時開形 Normally open	0.2~0.7		-20~60
	15A	1/2	49(2.7)					
	20A	3/4	83(4.5)					
	25A	1	137(7.4)					
	32A	1 1/4	350(19.0)					
	40A	1 1/2	800(43.4)					
50A	2							



AVW12-20A

空気圧操作弁 ISO
Air Operated Valves

3ポート空気圧操作弁
3-Port Air Operated Valves

形式記号 Model code	配管口径 Port size		有効断面積 (mm ²) (Cv 値) Effective sectional area (Cv value)	主弁の構造 Structure of the main valve	弁作動方式 Operation	使用圧力 (MPa) Working pressure	周囲温度 (°C) Ambient temp.							
	JIS B 0203	Rc or NPT (inch)												
AVW5A	32A	1 1/4	350(19.0)	ポペット弁 Poppet valve	常時閉形 Normally closed	0.15~0.7								
	40A	1 1/2	800(43.4)											
	50A	2												
AVW5AR	32A	1 1/4	350(19.0)		常時開形 Normally open			0.15~0.7						
	40A	1 1/2	800(43.4)											
	50A	2												
AVW7N-04	10A	3/8	70(3.8)		ポペット弁 Poppet valve	常時閉形 Normally closed				0.2~0.7	-20~60			
	15A	1/2	80(4.3)											
AVW7N-08	20A	3/4	200(10.9)									常時開形 Normally open	0.2~0.7	
	25A	1	220(12.0)											
	32A	1 1/4	700(38.0)											
AVW7N-14	40A	1 1/2	750(40.7)					常時閉形 Normally closed				0.2~0.7		
	50A	2	800(43.4)											
	10A	3/8	70(3.8)											
AVW7NR-04	15A	1/2	80(4.3)	ポペット弁 Poppet valve		常時開形 Normally open	0.2~0.7							
	20A	3/4	200(10.9)											
AVW7NR-08	25A	1	220(12.0)						常時閉形 Normally closed	0.2~0.7				
	32A	1 1/4	700(38.0)											
	40A	1 1/2	750(40.7)											
AVW7NR-14	50A	2	800(43.4)		常時開形 Normally open				0.2~0.7					
	10A	3/8	70(3.8)											
	15A	1/2	80(4.3)											

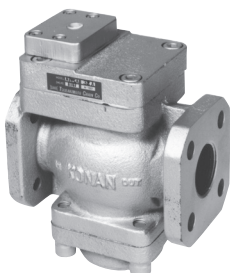

AVW5A-32A



AVW7N-14

電磁弁
Solenoid Valves
空気圧回路補器
Pneumatic Controls
シリンダ・アクチュエータ
Pneumatic Cylinders
エネルギー関連製品
Control Valves
エネルギバブルブ
Sanitary Valves
サニタリバルブ
プレス用関連機器
Press-Related Products
包装機
Wrapping Machines
制御システム
Control System

空気圧操作弁 ISO
Air Operated Valves

4/5ポート単動形空気圧操作弁
4/5-Port Single-Acting Air Operated Valves

形式記号 Model code	配管口径 Port size		有効断面積(mm ²) (Cv値) Effective sectional area (Cv value)	主弁の構造 Structure of the main valve	弁作動方式 Operation	使用圧力(MPa) Working pressure	使用温度(°C) Ambient temp.			
	JIS B 0203	Rc or NPT (inch)								
AVS2	10A	3/8	60(3.3)	スプール弁 Spool valve	単動形 Single-acting	0.12~0.7	-20~60			
	15A	1/2	70(3.8)							
	20A	3/4	150(8.1)							
	25A	1	165(8.9)							
AVS120C	32A	1 1/4	250(13.6)							
AVS150C	40A	1 1/2	300(16.2)							
AVW344N-04	10A	3/8	70(3.8)					ポペット弁 Poppet valve	0.2~0.7	-20~60
	15A	1/2	80(4.3)							
AVW344N-08	20A	3/4	200(10.8)							
	25A	1	220(11.9)							
AVW344N-14	32A	1 1/4	700(37.9)							
	40A	1 1/2	750(40.7)							
	50A	2	800(43.4)							

空気圧操作弁 ISO
Air Operated Valves

5ポート複動形空気圧操作弁
5-Port Double-Acting Air Operated Valves

形式記号 Model code	配管口径 Port size		有効断面積(mm ²) (Cv値) Effective sectional area (Cv value)	主弁の構造 Structure of the main valve	弁作動方式 Operation	使用圧力(MPa) Working pressure	使用温度(°C) Ambient temp.
	JIS B 0203	Rc or NPT (inch)					
AVD2	10A	3/8	60(3.3)	スプール弁 Spool valve	複動形 Double-acting	0.12~0.7	-20~60
	15A	1/2	70(3.8)				
	20A	3/4	150(8.1)				
	25A	1	165(8.9)				

空気圧操作弁 ISO
Air Operated Valves

4ポート3位置形空気圧操作弁
4-Port 3-Position Air Operated Valves

形式記号 Model code	配管口径 Port size		有効断面積(mm ²) (Cv値) Effective sectional area (Cv value)	主弁の構造 Structure of the main valve	弁作動方式 Operation	使用圧力(MPa) Working pressure	使用温度(°C) Ambient temp.						
	JIS B 0203	Rc or NPT (inch)											
AVPC1	10A	3/8	35(1.9)	スプール弁 Spool valve	複動形 クローズドセンタ Double-acting Closed center	0.12~0.7	-20~60						
	15A	1/2	60(3.3)										
	20A	3/4	140(7.6)										
	25A	1	180(9.8)										
AVPC2	32A	1 1/4	250(13.6)										
	40A	1 1/2	350(19.0)										
AVPO1	10A	3/8	35(1.9)		スプール弁 Spool valve			複動形 エキジストセンタ Double-acting center open to exhaust	0.12~0.7	-20~60			
	15A	1/2	60(3.3)										
	20A	3/4	140(7.6)										
	25A	1	180(9.8)										
AVPO2	32A	1 1/4	250(13.6)										
	40A	1 1/2	350(19.0)										
AVPE1	10A	3/8	35(1.9)					スプール弁 Spool valve			複動形 プレッシャーセンタ Double-acting center open to pressure	0.12~0.7	-20~60
	15A	1/2	60(3.3)										
	20A	3/4	140(7.6)										
	25A	1	180(9.8)										
AVPE2	32A	1 1/4	250(13.6)										
	40A	1 1/2	350(19.0)										

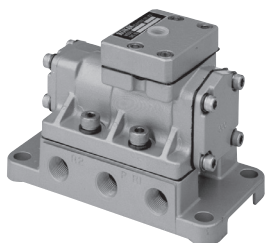

AVS2-10A

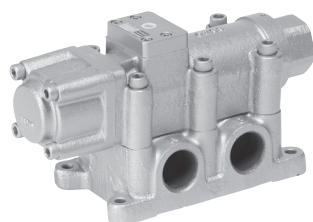

AVS120C-32A

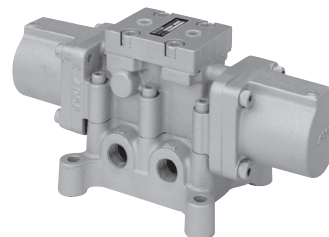

AVPC1-10A

電磁弁 Solenoid Valves
 空気圧回路補器 Pneumatic Controls
 シリンダ・アクチュエータ Pneumatic Cylinders
 エネルギー関連製品 Control Valves
 カニタリバルブ Sanitary Valves
 プレス関連機器 Press-Related Products
 包装機 Wrapping Machines
 制御システム Control System

空気圧操作弁 ISO
Air Operated Valves

5ポート単動形空気圧操作弁
5-Port Single-Acting Air Operated Valves

形式記号 Model code	配管口径 Port size		有効断面積 (mm ²) Effective sectional area	主弁の構造 Structure of the main valve	作動方式 Operation system	使用圧力 (MPa) Working pressure	周囲温度 (°C) Ambient temp.	
	JIS B 0203	Rc or NPT (inch)						
AVS2F-03	8A	1/4	40	スプール弁 Spool valve	リターン Return	0.2~0.8	-5~50	
	10A	3/8	55					
	15A	1/2	70					
AVS2-08	20A	3/4	175			185	0.12~0.7	-20~60
	25A	1	185					

空気圧操作弁 ISO
Air Operated Valves

5ポート複動形空気圧操作弁
5-Port Double-Acting Air Operated Valves

形式記号 Model code	配管口径 Port size		有効断面積 (mm ²) Effective sectional area	主弁の構造 Structure of the main valve	作動方式 Operation system	使用圧力 (MPa) Working pressure	周囲温度 (°C) Ambient temp.	
	JIS B 0203	Rc or NPT (inch)						
AVD2F-03	8A	1/4	40	スプール弁 Spool valve	ホールド Hold	0.2~0.8	-5~50	
	10A	3/8	55					
	15A	1/2	70					
AVD2-08	20A	3/4	175			185	0.12~0.7	-20~60
	25A	1	185					

空気圧操作弁 ISO
Air Operated Valves

4/5ポート3位置形空気圧操作弁
4/5-Port 3-Position Air Operated Valves

形式記号 Model code	配管口径 Port size		有効断面積 (mm ²) (Cv 値) Effective sectional area (Cv value)	主弁の構造 Structure of the main valve	作動方式 Operation system	使用圧力 (MPa) Working pressure	周囲温度 (°C) Ambient temp.	
	JIS B 0203	Rc or NPT (inch)						
AVPCF-03	8A	1/4	40	スプール弁 Spool valve	クローズドセンタ Closed center	0.2~0.8	-5~50	
	10A	3/8	55					
	15A	1/2	70					
AVPC1-08	20A	3/4	175			185	0.12~0.7	-20~60
	25A	1	185					
AVPOF-03	8A	1/4	40			エキゾストセンタ Center open to exhaust	0.2~0.8	-5~50
	10A	3/8	55					
15A	1/2	70						
AVPO1-08	20A	3/4	175		185		0.12~0.7	-20~60
	25A	1	185					
AVPEF-03	8A	1/4	40		プレッシャーセンタ Center open to pressure		0.2~0.8	-5~50
	10A	3/8	55					
	15A	1/2	70					
AVPE1-08	20A	3/4	175	185		0.12~0.7	-20~60	
	25A	1	185					

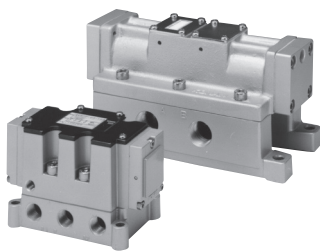

AVS2F-03 / AVPC1-08

電磁弁
Solenoid Valves

空気圧回路補器
Pneumatic Controls

シリンダ・アクチュエータ
Pneumatic Cylinders

エネルギー関連製品
Control Valves

エネルギー関連製品
Control Valves

エネルギー関連製品
Control Valves

エネルギー関連製品
Control Valves

エネルギー関連製品
Control Valves

エネルギー関連製品
Control Valves

エネルギー関連製品
Control Valves

エネルギー関連製品
Control Valves

エネルギー関連製品
Control Valves

エネルギー関連製品
Control Valves

エネルギー関連製品
Control Valves

エネルギー関連製品
Control Valves

エネルギー関連製品
Control Valves

エネルギー関連製品
Control Valves

エネルギー関連製品
Control Valves

エネルギー関連製品
Control Valves

エネルギー関連製品
Control Valves

空気圧回路補器

Pneumatic Controls

各分野別に設定されたラインアップで、多彩に展開。

Product lines established for varied applications in different industrial fields.

補器は、空気圧ラインを護る補助機器として、また設備や装置の制御系を支援する要素機器として汎用タイプから産業別・用途別の特殊タイプに至るまで、柔軟性に豊かな技術が各種生産ラインを支えます。

From general-purpose types to specialized types designed for individual industries and applications, Konan pneumatic controlling line components supported by flexible technology protect pneumatic systems or function as part of a component for equipment control systems.

エアフィルタ ISO Air Filters

標準タイプ Standard Type

形式記号 Model code	配管口径 Port size		有効断面積 (Cv 値) (mm ²) Effective sectional area (Cv value)		使用圧力 (MPa) Working pressure	使用温度 (°C) Operating temp.	オプション Option
	JIS B 0203	Rc or NPT (inch)	一般用 (40 μm) General type	計装用 (5 μm) Instrumentation type			
AF2-02	6A	1/8	7 (0.4)		0~1.0	- 20~60	BR: ブラケット Bracket
	8A	1/4					
AF21-04 ※ AF21S-04	8A	1/4	40 (2.2)	28 (1.5)			
	10A	3/8	68 (3.7)	30 (1.6)			
	15A	1/2	90 (4.9)	40 (2.2)			
AF2-08 ※ AF2S-08	20A	3/4	171 (9.3)	76 (4.1)			
	25A	1	190 (10.3)	77 (4.2)			
AF2 ※ AF2S	32A	1 1/4	480	190 (10.3)			
	40A	1 1/2	655	190 (10.3)			
	50A	2	1060	300 (16.3)			
	65A	2 1/2	1450	—			
	80A	フランジ Flange	1800	—			
	100A	フランジ Flange	2500	—			

※外部耐触形
Corrosion-resistant surface type



AF2-02

AF21-04

AF2-08

エアフィルタ ISO

Air Filters

パネル取付タイプ Panel-Mount Type

形式記号 Model code	配管口径 Port size		有効断面積 (Cv 値) (mm ²) Effective sectional area (Cv value)		使用圧力 (MPa) Working pressure	使用温度 (°C) Operating temp.	オプション Option
	JIS B 0203	Rc or NPT (inch)	一般用 (40 μm) General type	計装用 (5 μm) Instrumentation type			
AF21P-04 ※ AF21PS-04	8A	1/4	40 (2.2)	28 (1.5)	0~1.0	- 20~60	BR: ブラケット Bracket HT: 耐熱用 (5~100°C) Heat-resistant type LT: 耐寒用 (-40~45°C) Cold-proof type
	10A	3/8	68 (3.7)	30 (1.6)			
	15A	1/2	90 (4.9)	40 (2.2)			
AF2P-08 ※ AF2PS-08	20A	3/4	171 (9.3)	76 (4.1)	0~1.0	- 20~60	BR: ブラケット Bracket HT: 耐熱用 (5~100°C) Heat-resistant type LT: 耐寒用 (-40~45°C) Cold-proof type
	25A	1	190 (10.3)	77 (4.2)			

※外部耐触形
Corrosion-resistant surface type

自動排水タイプ Automatic Drainage Type

形式記号 Model code	配管口径 Port size		有効断面積 (Cv 値) (mm ²) Effective sectional area (Cv value)		使用圧力 (MPa) Working pressure	使用温度 (°C) Operating temp.	オプション Option
	JIS B 0203	Rc or NPT (inch)	一般用 (40 μm) General type	計装用 (5 μm) Instrumentation type			
ADF21-04 ※ ADF21S-04	8A	1/4	40 (2.2)	28 (1.5)	0~1.0	- 20~60	BR: ブラケット Bracket
	10A	3/8	68 (3.7)	30 (1.6)			
	15A	1/2	90 (4.9)	40 (2.2)			
ADF2-08 ※ ADF2S-08	20A	3/4	171 (9.3)	76 (4.1)	0~1.0	- 20~60	BR: ブラケット Bracket
	25A	1	190 (10.3)	77 (4.2)			
ADF2 ※ ADF2S	32A	1 1/4	480 (26)	190 (10.3)	0~1.0	- 20~60	BR: ブラケット Bracket
	40A	1 1/2	655 (35.5)	190 (10.3)			
	50A	2	1060 (57.5)	300 (16.3)			

※外部耐触形
Corrosion-resistant surface type



ADF21-04

レギュレータ ISO Regulators

標準タイプ Standard Type

形式記号 Model code	配管口径 Port size		最高使用圧力(1次側) (MPa) Max. Working pressure (Primary)	設定圧力範囲 (MPa) Set pressure	オプション Option
	JIS B 0203	Rc or NPT (inch)			
RV2-02	6A	1/8	1.0	0.05~0.7	BR: ブラケット Bracket G: 圧力計 Pressure gauge
	8A	1/4			
RV2-03 ※ RV2S-03	8A	1/4			
	10A	3/8			
RV21-04 ※ RV21S-04	10A	3/8			
	15A	1/2			
RV2-08 ※ RV2S-08	20A	3/4			
	25A	1			
RV2-14 ※ RV2S-14	32A	1 1/4			
	40A	1 1/2			
RV2-20 ※ RV2S-20	50A	2			
	65A	2 1/2			

※外部耐触形
Corrosion-resistant surface type

パネル取付タイプ Panel-Mount Type

形式記号 Model code	配管口径 Port size		最高使用圧力(1次側) (MPa) Max. Working pressure (Primary)	設定圧力範囲 (MPa) Set pressure	オプション Option
	JIS B 0203	Rc or NPT (inch)			
RV2P-03 ※ RV2PS-03	8A	1/4	1.0	0.05~0.7	HT: 耐熱用(5~100℃) Heat-resistant type LT: 耐寒用(-40~45℃) Cold-proof type G: 圧力計 Pressure gauge
	10A	3/8			
RV21P-04 ※ RV21PS-04	10A	3/8			
	15A	1/2			

※外部耐触形
Corrosion-resistant surface type

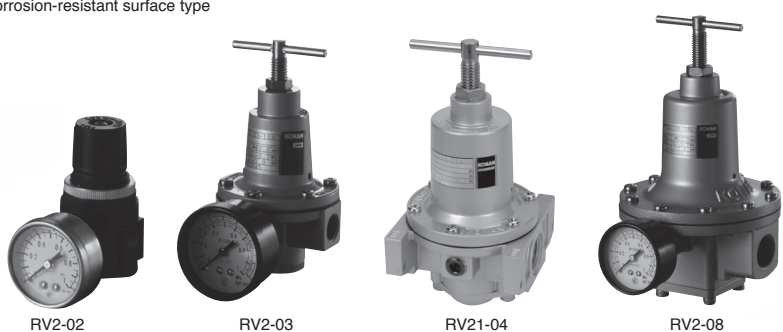

RV2-02

RV2-03

RV21-04

RV2-08

レギュレータ ISO

Regulators

チェック弁内蔵タイプ Built-in Check Valve Type

形式記号 Model code	配管口径 Port size		最高使用圧力(1次側) (MPa) Max. Working pressure (Primary)	設定圧力範囲 (MPa) Set pressure	オプション Option
	JIS B 0203	Rc or NPT (inch)			
RVC2-03 ※ RVC2S-03	8A	1/4	1.0	0.05~0.7	BR: ブラケット Bracket HT: 耐熱用 (5~100°C) Heat-resistant type LT: 耐寒用 (-40~45°C) Cold-proof type G: 圧力計 Pressure gauge
	10A	3/8			
RVC21-04 ※ RVC21S-04	10A	3/8			
	15A	1/2			
RVC2-08 ※ RVC2S-08	20A	3/4			
	25A	1			

※外部耐触形
Corrosion-resistant surface type

チェック弁付パネル取付タイプ Panel-Mount Type w/Check Valve

形式記号 Model code	配管口径 Port size		最高使用圧力(1次側) (MPa) Max. Working pressure (Primary)	設定圧力範囲 (MPa) Set pressure	オプション Option
	JIS B 0203	Rc or NPT (inch)			
RVC2P-03 ※ RVC2PS-03	8A	1/4	1.0	0.05~0.7	HT: 耐熱用 Heat-resistant type LT: 耐寒用 Cold-proof type G: 圧力計 Pressure gauge
	10A	3/8			
RVC21P-04 ※ RVC21PS-04	10A	3/8			
	15A	1/2			

※外部耐触形
Corrosion-resistant surface type

電磁弁
Solenoid Valves

空気圧回路補器
Pneumatic Controls

シリンダ・アクチュエータ
Pneumatic Cylinders

エネコネクト
Control Valves

サニタリバルブ
Sanitary Valves

プレス用関連機器
Press-Related Products

包装機
Wrapping Machines

制御システム
Control System

計装用制御機器 ISO

Instrumentation Controls

精密形レギュレータ Precision Type Regulators

形式記号 Model code	配管口径 Port size		最高使用圧力(1次側) (MPa) Max. Working pressure (Primary)	設定圧力範囲 (MPa) Set pressure	感度 (MPa) Sensitivity	使用温度(°C) Operating temp.	オプション Option
	JIS B 0203	Rc or NPT (inch)					
RV6-03	8A	1/4	1.0	0.01~0.7	0.001	-20~60	4: 中圧用 0.01~0.4 Intermediate pressure type 2: 低圧用 0.01~0.2 Low pressure type BR: ブラケット Bracket G: 圧力計 Pressure gauge
	10A	3/8					
RV6-04	10A	3/8					
	15A	1/2					

ポリウムブースタ Volum Booster

形式記号 Model code	配管口径 Port size		最高使用圧力(1次側) (MPa) Max. Working pressure (Primary)	信号圧力 (MPa) Signal pressure	設定圧力範囲 (MPa) Set pressure	使用温度(°C) Operating temp.	オプション Option
	JIS B 0203	Rc or NPT (inch)					
VB3-04	10A	3/8	1.0	0.02~0.7	0.02~0.7	-20~60	BR: ブラケット Bracket G: 圧力計 Pressure gauge
	15A	1/2					
VB3-08	20A	3/4					
	25A	1					
VB3-20	50A	2	0.05~0.8	0.05~0.8			

精密形ポリウムブースタ Volum Booster

形式記号 Model code	配管口径 Port size		最高使用圧力(1次側) (MPa) Max. Working pressure (Primary)	信号圧力 (MPa) Signal pressure	設定圧力範囲 (MPa) Set pressure	使用温度(°C) Operating temp.	オプション Option
	JIS B 0203	Rc or NPT (inch)					
VB7-03	8A	1/4	1.0	0.01~0.7	0.01~0.7	-20~60	BR: ブラケット Bracket G: 圧力計 Pressure gauge
	10A	3/8					
VB7-04	10A	3/8					
	15A	1/2					
VB7-08	20A	3/4					
	25A	1					



RV6-03



VB3-04 / 08



VB7-03 / 04 / 08

ルブリケータ ISO

Lubricators

標準タイプ Standard Type

形式記号 Model code	配管口径 Port size		使用圧力 (MPa) Working pressure	使用温度(°C) Operating temp.	ボウル貯油量 (cm³) Bowl storage capacity	オプション Option
	JIS B 0203	Rc or NPT (inch)				
※ OL21-04 OL21S-04	8A	1/4	0.05~0.7	5~60	200	HT: 耐熱用(5~100°C) Heat-resistant type
	10A	3/8				
	15A	1/2				
※ OL2-08 OL2S-08	20A	3/4				
	25A	1				
※ OL2-14 OL2S-14	32A	1 1/4			1500	
	40A	1 1/2				
※ OL2-20 OL2S-20	50A	2				
	65A	2 1/2				

※外部耐触形
Corrosion-resistant surface type



OL21-04



OL2-08

FR ユニット ISO

FR Units (Air filter)

標準タイプ
Standard Type

形式記号 Model code	配管口径 Port size		最高使用圧力 (MPa) Max. Working pressure	設定圧力範囲 (MPa) Set pressure	使用温度 (°C) Operating temp.	ろ過度 Filtration	オプション Option		
	JIS B 0203	Rc or NPT (inch)							
ARU2-02	6A	1/8	1.0	0.05~0.7	-20~60	5μm	BR: ブラケット Bracket G: 圧力計 Pressure gauge		
	8A	1/4							
ARU3A-03 ※ ARU3AS-03	8A	1/4				10A	3/8	40μm	BR: ブラケット Bracket HT: 耐熱用 (5~100°C) Heat-resistant type LT: 耐寒用 (-40~45°C) Cold-proof type G: 圧力計 Pressure gauge
	10A	3/8							
FR21-04 ※ FR21S-04	10A	3/8				15A	1/2		
	15A	1/2							

※外部耐触形
Corrosion-resistant surface type

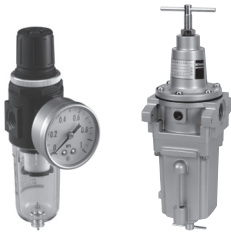

ARU2-02

FR21-04

計装用FRユニット
FR Units for Instrumentation

形式記号 Model code	配管口径 Port size		最大流量 (L/min) [ANR]) Max. flow rate	最高使用圧力 (MPa) Max. Working pressure	設定圧力範囲 (MPa) Set pressure	使用温度 (°C) Operating temp.	ろ過度 Filtration
	JIS B 0203	Rc or NPT (inch)					
ARU5-02	8A	1/4	420 *	1.0	0.02~0.2	-20~60	5μm
	10A	3/8					
FR5-02 ※ FR5S-02	8A	1/4					
	10A	3/8					

※外部耐触形
Corrosion-resistant surface type

*印: 1次圧力 0.7MPa 2次圧力 0.5MPa での最大流量を示します。
In Supply pressure 0.7MPa, Secondary pressure 0.5MPa

FRL ユニット ISO

FRL Units (Air Conditioning Units)

標準タイプ
Standard Type

形式記号 Model code	配管口径 Port size		最高使用圧力 (MPa) Max. Working pressure	設定圧力範囲 (MPa) Set pressure	使用温度 (°C) Operating temp.	ボウル貯油量 (cm ³) Bowl storage capacity	オプション Option		
	JIS B 0203	Rc or NPT (inch)							
LU21-04 ※ LU21S-04	10A	3/8	1.0	0.05~0.7	5~60	200	BR: ブラケット Bracket		
	15A	1/2							
LU2-08 ※ LU2S-08	20A	3/4				25A	1	250	HT: 耐熱用 (5~100°C) Heat-resistant type
	25A	1							

※外部耐触形
Corrosion-resistant surface type



LU21-04

4ポート手動切換弁 ISO

4-Port Hand-Operated Direction Control Valves

標準タイプ
Standard Type

形式記号 Model code	配管口径 Port size		有効断面積(mm ²) (Cv値) Effective sectional area (Cv value)	作動方式 Operating type	使用圧力(MPa) Working pressure	使用温度(°C) Operating temp.	ハンドル操作角度 Handle operating angle	ハンドル形状 Handle shape
	JIS B 0203	Rc or NPT (inch)						
PVT1	8A	1/4	5.7(0.3)	クローズドセンタ Closed center	0~0.7	5~60	90°	丸形ハンドル Round-shaped handle
	10A	3/8	50(2.7)				120°	棒ハンドル Rod handle
	15A	1/2	60(3.3)					
PVT406K	20A	3/4	100(5.4)	オープンセンタ Center open to exhaust	0~0.7	5~60	90°	丸形ハンドル Round-shaped handle
PVT410K	25A	1					60(3.3)	120°
PVT1R	8A	1/4	5.7(0.3)	クローズドセンタ Closed center	0~0.7	5~60	90°	
PVT406KR	10A	3/8	50(2.7)				120°	棒ハンドル Rod handle
	PVT410KR	15A	1/2					
PVT1E	8A	1/4	5.7(0.3)	エキゾストブロック Center open to pressure	0~0.7	5~60	90°	丸形ハンドル Round-shaped handle
PVT410K	25A	1	100(5.4)	エキゾストブロック Center open to pressure			90°	丸形ハンドル Round-shaped handle

ロック機構付
with/Locking Mechanism

形式記号 Model code	配管口径 Port size		有効断面積(mm ²) (Cv値) Effective sectional area (Cv value)	作動方式 Operating type	使用圧力(MPa) Working pressure	使用温度(°C) Operating temp.	ハンドル操作角度 Handle operating angle	ハンドル形状 Handle shape
	JIS B 0203	Rc or NPT (inch)						
PVT1M	10A	3/8	50(2.7)	クローズドセンタ Closed center	0~0.7	5~60	120°	棒ハンドル Rod handle
	15A	1/2	60(3.3)					
PVT1MR	10A	3/8	50(2.7)	オープンセンタ Center open to exhaust	0~0.7	5~60	120°	棒ハンドル Rod handle
	15A	1/2	60(3.3)					

下部配管タイプ
Bottom-port Type

形式記号 Model code	配管口径 Port size		有効断面積(mm ²) (Cv値) Effective sectional area (Cv value)	作動方式 Operating type	使用圧力(MPa) Working pressure	使用温度(°C) Operating temp.	ハンドル操作角度 Handle operating angle	ハンドル形状 Handle shape
	JIS B 0203	Rc or NPT (inch)						
PVT1L	10A	3/8	50(2.7)	クローズドセンタ Closed center	0~0.7	5~60	120°	棒ハンドル Rod handle
	15A	1/2	60(3.3)					
PVT406L	20A	3/4	100(5.4)	オープンセンタ Center open to exhaust	0~0.7	5~60	120°	棒ハンドル Rod handle
PVT410L	25A	1						
PVT1LR	10A	3/8	50(2.7)	クローズドセンタ Closed center	0~0.7	5~60	120°	棒ハンドル Rod handle
	PVT406LR	15A	1/2					
PVT410LR	20A	3/4	100(5.4)	オープンセンタ Center open to exhaust	0~0.7	5~60	120°	棒ハンドル Rod handle
PVT410LR	25A	1						



PVT1-8A



PVT1-10A



PVT410K-25A

サイレンサ ISO

Silencers

標準
Standard

形式記号 Model code	材質 Materials	配管口径 Port size		使用圧力 (MPa) Working pressure	使用温度 (°C) Operating temp.	消音効果 Noise reduction
		JIS B 0203	Rc or NPT (inch)			
ES3	樹脂 Resin	6A	1/8	0~1.0	- 20~60	17dB (A)
		8A	1/4			
		10A	3/8			
		15A	1/2			
		20A	3/4			
ES4	金属 Metal	25A	1			20dB (A)
		20A	3/4			
		25A	1			
		32A	1 1/4			
		40A	1 1/2			
ES5	金属 Metal	50A	2			15dB (A)
		65A	2 1/2			
		M5 ネジ	M5			
		6A	1/8			
		8A	1/4			
ES4S	ステンレス Stainless-steel	10A	3/8	5~150	20dB (A)	
		15A	1/2			
		6A	1/8			
		8A	1/4			
		10A	3/8			
ES5S	ステンレス Stainless-steel	15A	1/2		20dB (A)	
		6A	1/8			
		8A	1/4			
		10A	3/8			
		15A	1/2			

絞り弁付き
with/Throttle Valve

形式記号 Model code	材質 Materials	配管口径 Port size		使用圧力 (MPa) Working pressure	使用温度 (°C) Operating temp.	消音効果 Noise reduction
		JIS B 0203	Rc or NPT (inch)			
EVS5	樹脂 Resin	6A	1/8	0~1.0	流体 : 5~60 使用 : - 10~60	15dB (A)
EVS4		8A	1/4		- 20~60	
EVS6	金属 Metal	M5 ネジ	M5		- 5~60	15dB (A)
		6A	1/8			
		8A	1/4			
		10A	3/8			
		15A	1/2			



ES3

ES4

ES5

EVS5

EVS4

EVS6

電磁弁 Solenoid Valves
 空気圧回路補器 Pneumatic Controls
 シリンダ・アクチュエータ Pneumatic Cylinders
 エネルギー関連製品 Control Valves
 エネギア関連製品 Control Valves
 絞リ弁付き Sanitary Valves
 サニタリバルブ Sanitary Valves
 プレス関連機器 Press-Related Products
 包装機 Wrapping Machines
 制御システム Control System

マニホールドフィルタ

ISO

Manifold Filters

形式記号 Model code	配管口径 Port size		使用圧力 (MPa) Working pressure	使用温度 (°C) Operating temp.
	JIS B 0203	Rc or NPT (inch)		
MF2	8A	1/4	1.0	- 20~60
	10A	3/8		
	15A	1/2		
	20A	3/4		
	25A	1		
	40A	1 1/2		



MF2

エキゾストフィルタ

Exhaust Filters

形式記号 Model code	配管口径 Port size		有効断面積 (mm ²) (Cv 値) Effective sectional area (Cv value)	最大処理流量 (L/min [ANR]) Max. Flow rate	使用温度 (°C) Operating temp.
	JIS B 0203	Rc (inch)			
KMFC2	10A	3/8	35	450	5~60
	20A	3/4	105	1,600	
	25A	1	160	3,000	
	40A	1 1/2	350	6,400	
	50A	2	585	10,500	



KMFC2

スピードコントローラ ISO

Speed Controllers

形式記号 Model code	配管口径 Port size		有効断面積 (mm ²) (Cv 値) Effective sectional area (Cv value)		使用圧力 (MPa) Working pressure	使用温度 (°C) Operating temp.	オプション Option		
	JIS B 0203	Rc or NPT (inch)	最大制御流れ Max. Control flow	自由流れ Free flow					
SC6-02 ※ SC6S-02	8A	1/4	10 (0.5)	12.5 (0.7)	0.05~0.7	-20~60	HT: 耐熱用 (5~100°C) Heat-resistant type LT: 耐寒用 (-40~45°C) Cold-proof type		
	10A	3/8							
SC6-04 ※ SC6S-04	8A	1/4	25 (1.4)	30 (1.6)			-20~60	HT: 耐熱用 (5~100°C) Heat-resistant type	
	10A	3/8	32 (1.7)	38 (2.1)					
	15A	1/2							
SC6-06 ※ SC6S-06	15A	1/2	72 (3.9)	90 (4.9)			0.05~0.7	-20~60	HT: 耐熱用 (5~100°C) Heat-resistant type LT: 耐寒用 (-40~45°C) Cold-proof type
	20A	3/4							
SC6-08 ※ SC6S-08	20A	3/4	150 (8.1)	152 (8.2)		5~60			
	25A	1	170 (9.2)	172 (9.3)					
SC213 ※ SC213S	32A	1 1/4	310 (16.8)	210 (11.4)		5~60			
	40A	フランジ Flange	360 (19.5)	260 (14.1)					
	50A	フランジ Flange	1,050 (56.9)	840 (45.5)					

※外部耐触形
Corrosion-resistant surface type

スピードコントローラ ISO

Speed Controllers

方向自在ねじ込み方式スピードコントローラ Omnidirectional Screw Type Speed Controllers

形式記号 Model code	配管口径 Port size		有効断面積 (mm ²) (Cv 値) Effective sectional area (Cv value)		使用圧力 (MPa) Working pressure	使用温度 (°C) Operating temp.
	JIS B 0203	Rc or NPT (inch)	最大制御流れ Max. Control flow	自由流れ Free flow		
SC7	6A	1/8	5.5 (0.3)	3.8 (0.2)	Max. 0.7	5~60
	8A	1/4	8.3 (0.4)	11.0 (0.6)		
	10A	3/8	14.0 (0.8)	16.0 (0.9)		

スピードコントローラ ISO

Speed Controllers

微調整形スピードコントローラ Fine-tuning Type Speed Controllers

形式記号 Model code	配管口径 Port size		有効断面積 (mm ²) (Cv 値) Effective sectional area (Cv value)		使用圧力 (MPa) Working pressure	クラッキング圧力 (MPa) Cracking pressure	使用温度 (°C) Operating temp.	オプション Option
	JIS B 0203	Rc or NPT (inch)	最大制御流れ Max. Control flow	自由流れ Free flow				
SC6F-02	10A	3/8	12.5 (0.7)	0~0.8 (0~0.04)	0.05~0.7	0.05	-20~60	HT: 耐熱用 (5~100°C) Heat-resistant type LT: 耐寒用 (-40~45°C) Cold-proof type



SC6-02



SC7



SC6-04

電磁弁 Solenoid Valves
 空気圧回路補器 Pneumatic Controls
 シリンダ・アクチュエータ Pneumatic Cylinders
 圧縮空気制御用品 Control Valves
 エネルギー制御用品 Control Valves
 サニタリバルブ Sanitary Valves
 プレス用関連機器 Press-Related Products
 包装機 Wrapping Machines
 制御システム Control System

チェックバルブ ISO

Check Valves

形式記号 Model code	配管口径 Port size		有効断面積 (mm ²) (Cv 値) Effective sectional area (Cv value)		使用圧力 (MPa) Working pressure	使用温度 (°C) Operating temp.	オプション Option
	JIS B 0203	Rc or NPT (inch)					
CV3-04 ※ CV3S-04	8A	1/4	40 (2.2)		0.05~0.7	- 20~60	HT: 耐熱用 (5~100°C) Heat-resistant type LT: 耐寒用 (-40~45°C) Cold-proof type
	10A	3/8	63 (3.4)				
	15A	1/2	94 (5.1)				
CV3-06 ※ CV3S-06	20A	3/4	155 (8.4)		0.1~0.7	5~60	
	CV3-08 ※ CV3S-08	25A	1				
CV1 ※ CV1S	32A	1 1/4	528 (28.6)		0.1~0.7	5~60	
	40A	1 1/2					
	50A	2	1,007 (54.6)				

※外部耐触形
Corrosion-resistant surface type

シャトルバルブ ISO

Shuttle Valves

形式記号 Model code	配管口径 Port size		有効断面積 (mm ²) (Cv 値) Effective sectional area (Cv value)		使用圧力 (MPa) Working pressure	使用温度 (°C) Operating temp.	オプション Option
	JIS B 0203	Rc or NPT (inch)					
CVT3-04 ※ CVT3S-04	8A	1/4	44 (2.4)		0.04~0.7	- 20~60	HT: 耐熱用 Heat-resistant type LT: 耐寒用 Cold-proof type
	10A	3/8	65 (3.5)				
	15A	1/2	95 (5.2)				
CVT3-06 ※ CVT3S-06	20A	3/4	116 (6.3)		0.04~0.7	- 20~60	
	CVT3-08 ※ CVT3S-08	25A	1				

※外部耐触形
Corrosion-resistant surface type

クイックリリースバルブ ISO

Quick Release Valves

形式記号 Model code	配管口径 Port size		有効断面積 (mm ²) (Cv 値) Effective sectional area (Cv value)		使用圧力 (MPa) Working pressure	使用温度 (°C) Operating temp.	オプション Option
	JIS B 0203	Rc or NPT (inch)	A → C	C → B			
QEV3-04 ※ QEV3S-04	8A	1/4	36 (2.0)	57 (3.1)	0.05~0.7	- 20~60	HT: 耐熱用 Heat-resistant type LT: 耐寒用 Cold-proof type
	10A	3/8	59 (3.2)	81 (4.4)			
	15A	1/2	72 (4.0)	95 (5.1)			
QEV3-06 ※ QEV3S-06	20A	3/4	133 (7.2)	150 (8.1)	0.05~0.7	- 20~60	
	QEV3-08 ※ QEV3S-08	25A	1	193 (10.5)			

※外部耐触形
Corrosion-resistant surface type

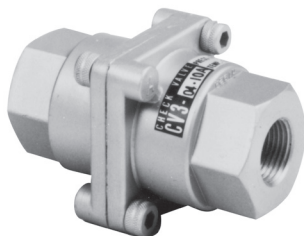

CV3-04

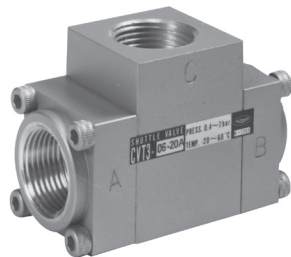

CVT3-06

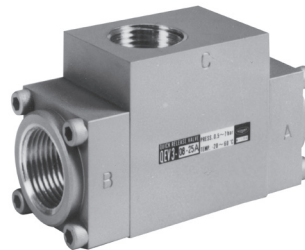

QEV3-08

安全回路用制御機器

ISO

Controls for Safety Circuit

セフティブロックバルブ Safety Block Valves

形式記号 Model code	配管口径 Port size		有効断面積 (mm ²) (Cv 値) Effective sectional area (Cv value)	使用圧力 (MPa) Working pressure	クラッキング圧力 (MPa) Cracking pressure	使用温度 (°C) Operating temp.
	JIS B 0203	Rc or NPT (inch)				
CVD1-03	8A	1/4	30(1.6)	0.12~1.0	0.05	-20~60
	10A	3/8	40(2.2)			
CVD1-04	10A	3/8	70(3.8)			
	15A	1/2	80(4.3)			
CVD1-08	20A	3/4	200(10.8)			
	25A	1	220(11.9)			

圧力保持弁 (ロックアップバルブ) Lock-up Valves

形式記号 Model code	回路数 No. of circuits	配管口径 Port size		有効断面積 (mm ²) (Cv 値) Effective sectional area (Cv value)	使用圧力 (MPa) Working pressure		設定圧力範囲 (MPa) Set pressure	使用温度 (°C) Operating temp.	オプション Option
		JIS B 0203	Rc or NPT (inch)		信号圧 Signal pressure	操作圧 Supply pressure			
LVS5-02 ※ LVS5S-02	1	8A	1/4	17(0.9)	Max.1.0	0.7	0.14~0.7	-20~60	
		10A	3/8	22(1.2)					
LVD5-02 ※ LVD5S-02	2	8A	1/4	17(0.9)					
		10A	3/8	22(1.2)					

※外部耐触形
Corrosion-resistant surface type

圧力検知弁 Pressure Detection Valves

形式記号 Model code	ポート数 No. of ports	配管口径 Port size		有効断面積 (mm ²) (Cv 値) Effective sectional area (Cv value)	使用圧力 (MPa) Working pressure		設定圧力範囲 (MPa) Setting pressure	使用温度 (°C) Operating temp.	オプション Option
		JIS B 0203	Rc or NPT (inch)		信号圧 Signal pressure	操作圧 Supply pressure			
PSV5-04 ※ PV5S-04	3	10A	3/8	32	Max.1.0	Max.0.7	0.06~0.7	-5~60	BR: ブラケット Bracket
		15A	1/2	48					
PSV2-02 ※ PSV2S-02	5	8A	1/4	22					
		10A	3/8	22					
PSV3L-02 ※ PSV3LS-02		8A	1/4	22	Max.0.5	Max.0.7	0.03~0.2		
		10A	3/8	22					

※外部耐触形
Corrosion-resistant surface type

スロースタートバルブ Slow-Start Valves

形式記号 Model code	配管口径 Port size		使用圧力 (MPa) Working pressure	使用温度 (°C) Operating temp.
	JIS B 0203	Rc or NPT (inch)		
SSV2-04	10A	3/8	0.1~0.7	-20~60
	15A	1/2		

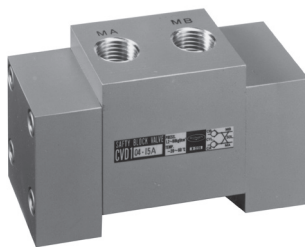

CVD1-04



PSV5-04

電磁弁
Solenoid Valves

空気圧回路補器
Pneumatic Controls

シリンダ・アクチュエータ
Pneumatic Cylinders

エネルギー関連製品
Control Valves

エネルギー関連製品
Control Valves

プレス用関連機器
Press-Related Products

包装機
Wrapping Machines

制御システム
Control System

ワンタッチ継手

Quick-Mounting Type Touch Connectors

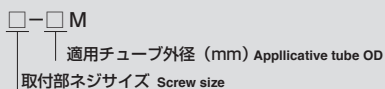

形式記号 Model code	種類 Type	取付部ネジサイズ Screw size	適用チューブ外径 (mm) Applicable tube OD	使用流体 Applicable fluid	常用圧力 (MPa) Working pressure	本体材質 Main body material
□-□F	フェメイルコネクタ Female connector	Rc 1/8 Rc 1/4 Rc 3/8 Rc 1/2	4・6・8・10・12	圧縮空気 Compressed air 真空 Vacuum その他 Others	Max.0.99	形式記号に"R"の付記されたものは、 ポリアセタール・ブラス その他は、ベリック・ブラスとなります。 Model codes w/ "R": Polyacetal / Brass Others: Zinc die casting / Brass
□-□M	メイルコネクタ Male connector	M5 × 0.8 R1/8 R1/4 R3/8 R1/2				
□-□ML □R-□ML	メイルエルボ Male elbow	M5 × 0.8 R1/8 R1/4 R3/8 R1/2				
□-□M2L □R-□M2L	ロングメイルエルボ Long male elbow					
□-□MT □R-□MT	メイルブランチティー Male branch tee					
□-□RT □R-□RT	メイルブランチティー Male branch tee					
□-00U	ユニオン Union	—				
□-00UL	ユニオエルボ Union elbow	—				
□-00UT □R-00T	ユニオンティー Union tee	—				
□-00BU	バルクヘッドユニオン Bulkhead union	—				
□R-□BY	ブランチY Branch Y	M5 × 0.8 R1/8 R1/4 R3/8 R1/2				
□R-00Y	Yコネクタ Y connector	—				
□R-00UY	ユニオンY Union Y	—				
□CR	表示リング Indication ring	—				
FCP	表示プレート Indication plate	—				

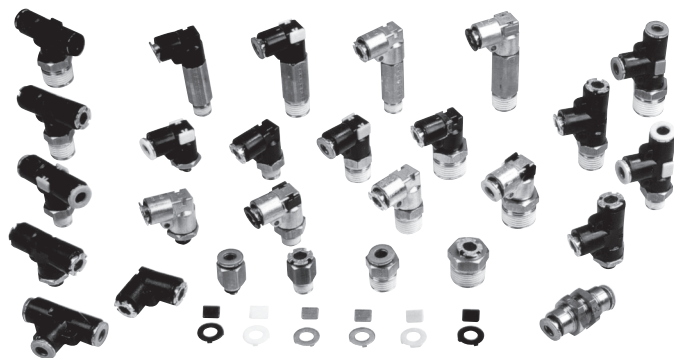

継手

ワンタッチ継手
Quick-Mounting Type Touch Connectors

スピードコントローラ
Speed Controllers

ミニタイプ
Miniature Type

形式記号 Model code	取付部ネジサイズ Screw size	適用チューブ外径 (mm) Applicable tube OD	弁の種類 Operating type	使用圧力 (MPa) Working pressure	使用温度 (°C) Operating temp.	本体材質 Main body material
M4R-M3-I	M3 × 0.5	4	メータイン Meter-in control	Max. 0.7	5~60	ポリアセタール・SUS Polyacetal / Stainless steel
M4R-M5-I	M5 × 0.8					ポリアセタール・ブラス Polyacetal / Brass
M4R-01-I	R1/8					ポリアセタール・SUS Polyacetal / Stainless steel
M6R-M5-I	M5 × 0.8	6	メータアウト Meter-out control			ポリアセタール・ブラス Polyacetal / Brass
M6R-01-I	R1/8					ポリアセタール・SUS Polyacetal / Stainless steel
M4R-M3-O	M3 × 0.5					ポリアセタール・ブラス Polyacetal / Brass
M4R-M5-O	M5 × 0.8	4	メータアウト Meter-out control	Max. 0.7	5~60	ポリアセタール・SUS Polyacetal / Stainless steel
M4R-01-O	R1/8					ポリアセタール・ブラス Polyacetal / Brass
M6R-M5-O	M5 × 0.8					ポリアセタール・SUS Polyacetal / Stainless steel
M6R-01-O	R1/8	6	メータアウト Meter-out control			ポリアセタール・ブラス Polyacetal / Brass

B (フレキシブル) ミニタイプ
B (Flexible) Miniature Type

形式記号 Model code	取付部ネジサイズ Screw size	適用チューブ外径 (mm) Applicable tube OD	弁の種類 Operating type	使用圧力 (MPa) Working pressure	使用温度 (°C) Operating temp.	本体材質 Main body material
MB4R-M3-I	M3 × 0.5	4	メータイン Meter-in control	Max. 0.7	5~60	ポリアセタール・SUS Polyacetal / Stainless steel
MB4R-M5-I	M5 × 0.8					ポリアセタール・ブラス Polyacetal / Brass
MB4R-01-I	R1/8					ポリアセタール・SUS Polyacetal / Stainless steel
MB6R-M5-I	M5 × 0.8	6	メータアウト Meter-out control			ポリアセタール・ブラス Polyacetal / Brass
MB6R-01-I	R1/8					ポリアセタール・SUS Polyacetal / Stainless steel
MB4R-M3-O	M3 × 0.5					ポリアセタール・ブラス Polyacetal / Brass
MB4R-M5-O	M5 × 0.8	4	メータアウト Meter-out control	Max. 0.7	5~60	ポリアセタール・SUS Polyacetal / Stainless steel
MB4R-01-O	R1/8					ポリアセタール・ブラス Polyacetal / Brass
MB6R-M5-O	M5 × 0.8					ポリアセタール・SUS Polyacetal / Stainless steel
MB6R-01-O	R1/8	6	メータアウト Meter-out control			ポリアセタール・ブラス Polyacetal / Brass



M4R



MB4R

電磁弁 Solenoid Valves
 空気圧回路補器 Pneumatic Controls
 シリンダ・アクチュエータ Pneumatic Cylinders
 製品 Control Valves
 エネルギーマニピュレーション Control Valves
 エネルギーマニピュレーション Control Valves
 サニタリバルブ Sanitary Valves
 プレス用関連機器 Press-Related Products
 包装機 Wrapping Machines
 制御システム Control System

ワンタッチ継手 Quick-Mounting Type Touch Connectors

スピードコントローラ Speed Controllers

標準タイプ Standard Type

形式記号 Model code	取付部ネジサイズ Screw size	適用チューブ外径 (mm) Applicable tube OD	弁流路の種類 Type of flow system	使用圧力 (MPa) Working pressure	使用温度 (°C) Operating temp.	本体材質 Main body material
6R-M5SC-I	M5 × 0.8	6	メータイン Meter-in control	Max. 0.7	5~60	ポリアセタール・ブラス Polyacetal / Brass
6R-01SC-I	R1/8					
6R-02SC-I	R1/4					
8R-01SC-I	R1/8	8				
8R-02SC-I	R1/4					
8R-03SC-I	R3/8					
10R-02SC-I	R1/4	10				
10R-03SC-I	R3/8					
10R-04SC-I	R1/2					
12R-03SC-I	R3/8	12				
12R-04SC-I	R1/2					
4-M5SC-I	M5 × 0.8	4				
4-01SC-I	R1/8	6				
6-M5SC-I	M5 × 0.8					
6-01SC-I	R1/8					
6-02SC-I	R1/4	8				
8-01SC-I	R1/8					
8-02SC-I	R1/4					
8-03SC-I	R3/8	10				
10-02SC-I	R1/4					
10-03SC-I	R3/8					
10-04SC-I	R1/2	12				
12-03SC-I	R3/8					
12-04SC-I	R1/2					
6R-M5SC-O	M5 × 0.8	6	メータアウト Meter-out control			
6R-01SC-O	R1/8					
6R-02SC-O	R1/4					
8R-01SC-O	R1/8	8				
8R-02SC-O	R1/4					
8R-03SC-O	R3/8					
10R-02SC-O	R1/4	10				
10R-03SC-O	R3/8					
10R-04SC-O	R1/2					
12R-03SC-O	R3/8	12				
12R-04SC-O	R1/2					
4-M5SC-O	M5 × 0.8	4				
4-01SC-O	R1/8	6				
6-M5SC-O	M5 × 0.8					
6-01SC-O	R1/8					
6-02SC-O	R1/4	8				
8-01SC-O	R1/8					
8-02SC-O	R1/4					
8-03SC-O	R3/8	10				
10-02SC-O	R1/4					
10-03SC-O	R3/8					
10-04SC-O	R1/2	12				
12-03SC-O	R3/8					
12-04SC-O	R1/2					

電磁弁
Solenoid Valves

空気圧回路補器
Pneumatic Controls

シリンダ・アクチュエータ
Pneumatic Cylinders

エネルギー関連製品
Control Valves

サニタリーバルブ
Sanitary Valves

プレス関連機器
Press-Related Products

包装機
Wrapping Machines

制御システム
Control System

ワンタッチ継手
Quick-Mounting Type Touch Connectors

スピードコントローラ
Speed Controllers

B (フレキシブル) タイプ
B (Flexible) Type

形式記号 Model code	取付部ネジサイズ Screw size	適用チューブ外径 (mm) Applicable tube OD	弁流路の種類 Type of flow system	使用圧力 (MPa) Working pressure	使用温度 (°C) Operating temp.	本体材質 Main body material
B6R-M5SC-I	M5 × 0.8	6	メータイン Meter-in control	Max. 0.7	5~60	ポリアセタール・ブラス Polyacetal / Brass
B6R-01SC-I	R1/8					
B6R-02SC-I	R1/4					
B8R-01SC-I	R1/8	8				
B8R-02SC-I	R1/4					
B8R-03SC-I	R3/8					
B10R-02SC-I	R1/4	10				
B10R-03SC-I	R3/8					
B10R-04SC-I	R1/2					
B12R-03SC-I	R3/8	12				
B12R-04SC-I	R1/2					
B4-M5SC-I	M5 × 0.8					
B4-01SC-I	R1/8					
B6-M5SC-I	M5 × 0.8	6				
B6-01SC-I	R1/8					
B6-02SC-I	R1/4					
B8-01SC-I	R1/8	8				
B8-02SC-I	R1/4					
B8-03SC-I	R3/8					
B10-02SC-I	R1/4	10				
B10-03SC-I	R3/8					
B10-04SC-I	R1/2					
B12-03SC-I	R3/8	12				
B12-04SC-I	R1/2					
B6R-M5SC-O	M5 × 0.8		6	メータアウト Meter-out control		
B6R-01SC-O	R1/8					
B6R-02SC-O	R1/4					
B8R-01SC-O	R1/8	8				
B8R-02SC-O	R1/4					
B8R-03SC-O	R3/8					
B10R-02SC-O	R1/4	10				
B10R-03SC-O	R3/8					
B10R-04SC-O	R1/2					
B12R-03SC-O	R3/8	12				
B12R-04SC-O	R1/2					
B4-M5SC-O	M5 × 0.8		4			
B4-01SC-O	R1/8					
B6-M5SC-O	M5 × 0.8	6				
B6-01SC-O	R1/8					
B6-02SC-O	R1/4					
B8-01SC-O	R1/8	8				
B8-02SC-O	R1/4					
B8-03SC-O	R3/8					
B10-02SC-O	R1/4	10				
B10-03SC-O	R3/8					
B10-04SC-O	R1/2					
B12-03SC-O	R3/8	12				
B12-04SC-O	R1/2					

電磁弁
Solenoid Valves

空気圧回路補器
Pneumatic Controls

シリンダ・アクチュエータ
Pneumatic Cylinders

エネルギー関連製品
Control Valves

エネルギバブルブ
Sanitary Valves

サニタリバルブ
Sanitary Valves

プレス用関連機器
Press-Related Products

包装機
Wrapping Machines

制御システム
Control System

ワンタッチ継手
Quick-Mounting Type Touch Connectors

タッチチューブ
Touch Tubes

形式記号 Model code	サイズ 内径×外径 (mm×mm) Size ID×OD	外径精度 (mm) OD Accuracy	常用圧力 (MPa) Normal pressure	破裂圧力 (MPa) Burst pressure	色の種類 Color
TP-4	2 × 4	- 0.2 + 0.05	1.0	3.0	BK: 黒 (標準) Black (Normal) W: 白 White Y: 黄 Yellow R: 赤 Red G: 緑 Green LB: 青 Blue C: 透明 Transparent LG: ライトグリーン Light green
TP-6	4 × 6				
TP-8	5 × 8				
TP-10	6.5 × 10	- 0.2 + 0.1			
TP-12	8 × 12				

電磁弁
Solenoid Valves

空気圧回路補器
Pneumatic Controls

シリンダ・アクチュエータ
Pneumatic Cylinders

エネルギー関連製品
Control Valves

サニタリバルブ
Sanitary Valves

プレス用関連機器
Press-Related Products

包装機
Wrapping Machines

制御システム
Control System

シリンダ・アクチュエータ

Pneumatic Cylinders

群を抜く安定性に加え、メンテナンスコストをおさえたシリーズ。

Excellent distinguished stability and enables low-cost maintenance.

自動化・省力化設備の要としてコーナンのアクチュエータは、ローコスト・オートメーションから大型プラントをはじめ、さまざま分野と環境のもと、あらゆるシチュエーションを想定し、小型シリンダから大型サイズ、バルブ開閉用アクチュエータまで

From mini-size cylinders to large-size actuators for valve operation, Konan actuators are designed to meet various industrial or environmental conditions. They are suitable for use in low-cost automation systems and large plants.

無給油軽負荷用 パネルシリンダ

Oilless Panel Cylinders for Light Loads

CP3series



CP3S



CP3D

無給油形軽負荷用 薄形シリンダ

Oilless Spce Cylinders for Light Loads

CP5

無給油軽負荷用 スイッチ付き薄形シリンダ

Oilless Spce Cylinders w/Switch for Light Loads

SP5series



CP5S/D



SP5



無給油形軽負荷用 ミニシリンダ

Oilless Miniature Cylinders for Light Loads

CP8

無給油軽負荷用 スイッチ付ミニシリンダ

Oilless Miniature Cylinders with/Switch for Light Loads

SP8series



CP8S/D

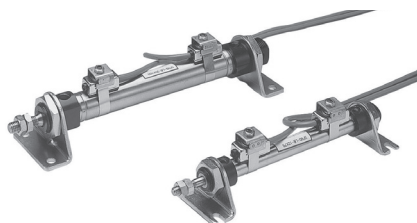

SP8S/D

電磁弁
Solenoid Valves

空気圧回路補器
Pneumatic Controls

シリンダ・アクチュエータ
Pneumatic Cylinders

エネルギー関連製品
Control Valves

エネルギー関連製品
Sanitary Valves

プレス用関連機器
Press-Related Products

包装機
Wrapping Machines

制御システム
Control System

無給油形 シリンダ

ISO

Oilless Cylinders

CP66series

形式記号 Model code	作動方式 Operation type	チューブ内径 (mm) Bore Size	使用圧力 (MPa) Working pressure	周囲温度 (°C) Ambient temp.	ピストン速度 (mm/s) Piston Speed	クッション Cushion	主要部材質 Main Part Materials		支持金具形式 Mounting						オプション Option
							シリンダチューブ Cylinder Tube	ヘッドカバー Head cover ロッドカバー Rod cover	LB	FA	FB	CA	CB	TC	
CP665	複動 Double	40	0.2~1.0	- 5~60	50~500	両端 Both ends	アルミ Aluminum	アルミダイカスト Aluminum die-casting	●	●	●	●	●	●	防塵カバー Dust cover ロッド先端接続金具 Accessories
		50													
		63													
		80													
		100													
		125													
		140													
		160													
		180													
		200													
		220													
		250													
		300													
		350													
400	50~100	-	-	-	-	-	-	-	-	-	-	-	-	-	-
450															
500															

無給油形 スイッチ付シリンダ

ISO

Oilless Cylinders w/switch

SP66series

シリンダ部
Cylinder

形式記号 Model code	作動方式 Operation type	チューブ内径 (mm) Bore Size	使用圧力 (MPa) Working pressure	周囲温度 (°C) Ambient temp.	ピストン速度 (mm/s) Piston Speed	クッション Cushion	主要部材質 Main Part Materials		支持金具形式 Mounting						オプション Option
							シリンダチューブ Cylinder Tube	ヘッドカバー Head cover ロッドカバー Rod cover	LB	FA	FB	CA	CB	TC	
SP665	複動 Double	40	0.2~1.0	- 5~50	50~500	両端 Both ends	アルミ Aluminum	アルミダイカスト Aluminum die-casting	●	●	●	●	●	●	防塵カバー Dust cover ロッド先端接続金具 Accessories
		50													
		63													
		80													
		100													
		125													
		140													
		160													
		180													
200	SS Steel	-	-	-	-	-	-	-	-	-	-	-	-		

スイッチ部
Reed Switches

形式記号 Model code	使用電圧(V) Rated Voltage	接点容量 Contact Capacity	表示灯(ランプ) Indicator	周囲温度(°C) Ambient temp.	結線方式 Wiring connection system
SW-1	AC/DC5~115	3W	発光ダイオード (ON 時点灯) LED (Lights at Contact ON)	- 5~50	L:リード線 Leadwire D:DIN ソケット式 PG-9 DIN socket
SW-2	AC80~140 AC100~220	6VA	ネオン管 (OFF 時点灯) Neon lamp (Lights at contact OFF)		D:DIN ソケット式 1/2 NTPFE DIN socket

注) 漏れ電流 : 0.7mA/100V, 1.0mA/140
Note) Leakage current

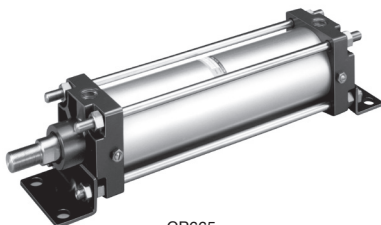

CP665

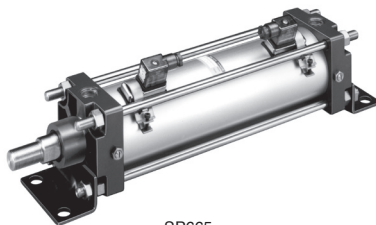

SP665

電磁弁 Solenoid Valves
 空気圧回路補器 Pneumatic Controls
 シリンダ・アクチュエータ Pneumatic Cylinders
 エネルギー関連製品 Control Valves
 サニタリーバルブ Sanitary Valves
 プレス関連機器 Press-Related Products
 包装機 Wrapping Machines
 制御システム Control System

無給油形電磁弁付 シリンダ ISO
Oilless Cylinders with Solenoid Valve

MP66series

形式記号 Model code	作動方式 Operation type	チューブ内径 (mm) Bore Size	使用圧力 (MPa) Working pressure	周囲温度 (°C) Ambient temp.	ピストン速度 (mm/s) Piston Speed	クッション Cushion	主要部材質 Main Part Materials		支持金具形式 Mounting						オプション Option	
							シリンダチューブ Cylinder Tube	ヘッドカバー Head cover ロッドカバー Rod cover	LB	FA	FB	CA	CB	TC		
MP665	複動 Double acting	40	0.2~0.7	- 5~50	50~500	両端 Both ends	アルミ Aluminum	アルミダイカスト Aluminum die-casting	●	●	●	●	●	●	防塵カバー Dust cover ロッド先端接続金具 Accessories	
		50														
		63														
		80														
		100														
		125														
		140														
		160														
		180														
		200														
220																
250																
					50~400		STKM Steel	SS Steel								
					50~320											
					50~260											
					50~220											
					50~170											

電磁弁部
Solenoid Valves

形式記号 Model code	チューブ内径 (mm) Bore size	主弁の構造 Structure of the main valve	作動方式 Operating system	皮相電力(VA) Apparent power 消費電力(W) Power consumption	結線方式 Wiring connection system
4A3S	40~63	パイロット式 (スプール弁) Pilot-acting (Spool valve)	リターン Return	AC:6VA DV:5.5W	L:リード線式 Lead wire D:DIN コネクタ ランプなし DIN connector w/o indicator N:DIN コネクタ ランプあり DIN connector w/indicator W:防水コネクタ Water-proof connector
	80~100				
	125~250				
4A3D	40~63		ホールド Hold		
	80~100				
	125~250				

定格電圧: AC100V, 110V, 200V, 220V (50/60Hz), DC24V, 48V, 100V
Rated voltage

無給油形電磁弁・スイッチ付 シリンダ ISO
Oilless Cylinders with Solenoid Valve & Switch

MS66series

形式記号 Model code	作動方式 Operation type	チューブ内径 (mm) Bore Size	使用圧力 (MPa) Working pressure	周囲温度 (°C) Ambient temp.	ピストン速度 (mm/s) Piston Speed	クッション Cushion	主要部材質 Main Part Materials		支持金具形式 Mounting						オプション Option	
							チューブ Tube	ヘッドカバー Head cover ロッドカバー Rod cover	LB	FA	FB	CA	CB	TC		
MS665	複動 Double acting	40	0.2~0.7	- 5~50	50~500	両端 Both ends	アルミ Aluminum	アルミダイカスト Aluminum die-casting	●	●	●	●	●	●	防塵カバー Dust cover ロッド先端接続金具 Accessories	
		50														
		63														
		80														
		100														
		125														
		140														
		160														
		180														
		200														
					50~400		STKM Steel	SS Steel								
					50~320											
					50~260											

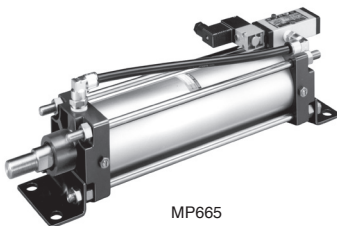

MP665

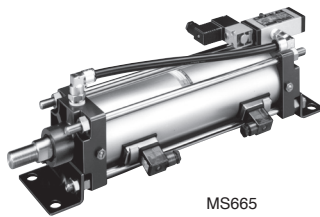

MS665

電磁弁 Solenoid Valves
 空気圧回路制御器 Pneumatic Controls
 シリンダ・アクチュエータ Pneumatic Cylinders
 エネルギー制御装置 Control Valves
 サニタリバルブ Sanitary Valves
 プレス用関連機器 Press-Related Products
 包装機 Wrapping Machines
 制御システム Control System

無給油・軽量形 シリンダ ISO

Light weight Type Oilless Cylinders

CP68series

形式記号 Model code	作動方式 Operation type	チューブ内径 (mm) Bore Size	使用圧力 (MPa) Working pressure	周囲温度 (°C) Ambient temp.	ピストン速度 (mm/s) Piston Speed	クッション Cushion	主要部材質 Main Part Materials		支持金具形式 Mounting						オプション Option							
							チューブ Tube	フランジ Flange	LB	FA	FB	CA	CB	TC								
CP6810	複動 Double acting	40	0.2~1.0	- 5~60	50~500	両端 Both ends	アルミ Aluminum	アルミダイカスト Aluminum die-casting	●	●	●	●	●	-	防塵カバー Dust cover ロッド先端接続金具 Accessories							
		50																				
		63																				
		80																				
CP6820		100																				
		40																				
		50																				
		63																				
		80																				
		100																				

無給油・軽量形 シリンダ (スイッチ付) ISO

Oilless Cylinders(with Switch)

SP68Series

シリンダ部
Cylinder

形式記号 Model code	作動方式 Operation type	チューブ内径 (mm) Bore Size	使用圧力 (MPa) Working pressure	周囲温度 (°C) Ambient temp.	ピストン速度 (mm/s) Piston Speed	クッション Cushion	主要部材質 Main Part Materials		支持金具形式 Mounting						オプション Option							
							チューブ Tube	フランジ Flange	LB	FA	FB	CA	CB	TC								
SP6810	複動 Double acting	40	0.2~1.0	- 5~60	50~500	両端 Both ends	アルミ Aluminum	アルミダイカスト Aluminum die-casting	●	●	●	●	●	-	防塵カバー Dust cover ロッド先端接続金具 Accessories							
		50																				
		63																				
		80																				
SP6820		100																				
		40																				
		50																				
		63																				
		80																				
		100																				

スイッチ部
Reed Switches

形式記号 Model code	使用電圧(V) Rated Voltage	接点容量 Contact Capacity	表示灯(ランプ) (漏れ電流) Indicator (Leakage current)	周囲温度(°C) Ambient temp.	外部接続方式 External connection
SS-3A	Max.AC125 Max.DC100	2.5VA 2.5W	発光ダイオード (ON 時点灯) LED (Lights at Contact ON)	- 5~60	リード線式 Lead wire type
SS-3B	Max.DC24	1.5W			
SS-4C	AC5~220V DC5~115V	5VA 2.5W			コンジットタイプ Conduit type

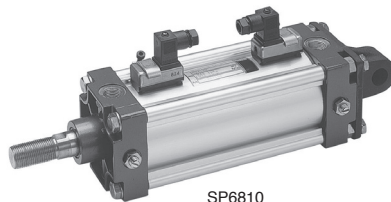

無給油・軽量形 シリンダ (電磁弁付) ISO
 Light weight Type Oilless Cylinder(with Solenoid Valve)

MP68series

シリンダ部
Cylinder

形式記号 Model code	作動方式 Operation type	チューブ内径 (mm) Bore Size	使用圧力 (MPa) Working pressure	周囲温度 (°C) Ambient temp.	ピストン速度 (mm/s) Piston Speed	クッション Cushion	主要部材質 Cylinder Tube		支持金具形式 Mounting						オプション Option
							チューブ Tube	フランジ Flange	LB	FA	FB	CA	CB	TC	
MP6810	複動 Double	40	0.2~0.7	-5~50	50~500	両端 Both ends	アルミ Aluminum	アルミダイカスト Aluminum die-casting	●	●	●	●	●	—	防塵カバー Dust cover ロッド先端接続金具 Accessories
		50													
		63													
		80													
100															
MP6820		40							—	—	—	—	●		
		50													
		63													
		80													
		100													

電磁弁部
Solenoid Valves

形式記号 Model code	チューブ内径 (mm) Bore size	主弁の構造 Structure of the main valve	作動方式 Operating system	皮相電力(VA) Apparent power 消費電力(W) Power consumption	結線方式 Wiring connection system
4A3S	40~63	パイロット式 (スプール弁) Pilot-acting (Spool valve)	リターン Return	AC:6VA DV:5.5W	L:リード線式 Lead wire D:DIN コネクタ ランプなし DIN connector w/o indicator N:DIN コネクタ ランプあり DIN connector w/indicator W:防水コネクタ Water-proof connector
	80~100				
	125~250				
4A3D	40~63		ホールド Hold		
	80~100				
	125~250				

定格電圧 : AC100V, 110V, 200V, 220V (50/60Hz) , DC24V, 48V, 100V
 Rated voltage

無給油・軽量形 シリンダ (電磁弁・スイッチ付) ISO
 Oilless Cylinder((with Solenoid Valve / Switch)

MS68series

シリンダ部
Cylinder

形式記号 Model code	作動方式 Operation type	チューブ内径 (mm) Bore Size	使用圧力 (MPa) Working pressure	周囲温度 (°C) Ambient temp.	ピストン速度 (mm/s) Piston Speed	クッション Cushion	主要部材質 Main Part Materials		支持金具形式 Mounting						オプション Option
							チューブ Tube	フランジ Flange	LB	FA	FB	CA	CB	TC	
MS6810	複動 Double acting	40	0.2~0.7	-5~50	50~500	両端 Both ends	アルミ Aluminum	アルミダイカスト Aluminum die-casting	●	●	●	●	●	—	防塵カバー Dust cover ロッド先端接続金具 Accessories
		50													
		63													
		80													
MS6820		100							—	—	—	●			
		40													
		50													
		63													
		80													
100															



MP6810

電磁弁 Solenoid Valves
 空気圧回路機器 Pneumatic Controls
 シリンダ・アクチュエータ Pneumatic Cylinders
 エネルギー制御機器 Control Valves
 サニタリバルブ Sanitary Valves
 プレス関連機器 Press-Related Products
 包装機 Wrapping Machines
 制御システム Control System

耐熱・軽量形 シリンダ

ISO

Light weight Type Cylinders (Heat resistant type)

CP68Hseries

形式記号 Model code	作動方式 Operation type	チューブ内径 (mm) Bore Size	使用圧力 (MPa) Working pressure	周囲温度 (°C) Ambient temp.	ピストン速度 (mm/s) Piston Speed	クッション Cushion	主要部材質 Main Part Materials		支持金具形式 Mounting						オプション Option	
							チューブ Tube	フランジ Flange	LB	FA	FB	CA	CB	TC		
CP6810H	複動 Double acting	40	0.2~1.0	5~100	50~500	両端 Both ends	アルミ Aluminum	アルミダイカスト Aluminum die-casting	●	●	●	●	●	—	防塵カバー Dust cover ロッド先端接続金具 Accessories	
		50														
		63														
		80														
		100														
CP6820H		40							—	—	—	—	—	●		
		50														
		63														
		80														
		100														

耐熱・軽量形 シリンダ (スイッチ付)

ISO

Light weight Type Cylinder(Heat resistance with Switch)

SP68Hseries

シリンダ部
Cylinder

形式記号 Model code	作動方式 Operation type	チューブ内径 (mm) Bore Size	使用圧力 (MPa) Working pressure	周囲温度 (°C) Ambient temp.	ピストン速度 (mm/s) Piston Speed	クッション Cushion	主要部材質 Main Part Materials		支持金具形式 Mounting						オプション Option
							チューブ Tube	フランジ Flange	LB	FA	FB	CA	CB	TC	
SP6810H	複動 Double acting	40	0.2~1.0	5~100	50~500	両端 Both ends	アルミ Aluminum	アルミダイカスト Aluminum die-casting	●	●	●	●	●	—	防塵カバー Dust cover ロッド先端接続金具 Accessories
		50													
		63													
		80													
		100													
SP6820H		40							—	—	—	—	●		
		50													
		63													
		80													
		100													

スイッチ部
Reed Switches

形式記号 Model code	使用電圧(V) Rated Voltage	接点容量 Contact Capacity	表示灯(ランプ) (漏れ電流) Indicator (Leakage current)	周囲温度(°C) Ambient temp.	外部接続方式 External connection system
SS-5A	AC5~220V DC5~115V	5VA 2.5W	なし None	0~100	リード線式 Lead wire type

ヘビーデューティシリンダ ISO
Heavy Duty Cylinders (and Heat resistant type)

CP61series

形式記号 Model code	作動方式 Operation type	チューブ内径 (mm) Bore Size	使用圧力 (MPa) Working pressure	周囲温度 (°C) Ambient temp.	ピストン速度 (mm/s) Piston Speed	クッション Cushion	主要部材質 Main Part Materials		支持金具形式 Mounting						オプション Option	
							チューブ Tube	フランジ Flange	LB	FA	FB	CA	CB	TC		
CP611 (CP611H)	複動 Double acting	40	0.2~1.0	-5~60 (5~100)	50~500	両端 Both ends	STKM Steel	SS Steel								防塵カバー Dust cover ロッド先端接続金具 Accessories
		50														
		63														
		80														
		100														
		125														
		140														
		160														
		180														
		200														
		220														
		250														
		300														
		350														
		400														
450																
500																
								STPG Steel								
								SS Steel	●	●	●	●	-	●		

長ストロークシリンダ ISO
Long Stroke Type High Rigidity Cylinders (and Heat resistant type)

CP69series

形式記号 Model code	作動方式 Operation type	チューブ内径 (mm) Bore Size	使用圧力 (MPa) Working pressure	周囲温度 (°C) Ambient temp.	ピストン速度 (mm/s) Piston Speed	クッション Cushion	主要部材質 Main Part Materials		支持金具形式 Mounting						オプション Option	
							チューブ Tube	フランジ Flange	LB	FA	FB	CA	CB	TC		
CP691 (CP691H)	複動 Double acting	40	0.2~1.0	-5~60 (5~100)	50~500	両端 Both ends	STKM Steel	SS Steel								防塵カバー Dust cover ロッド先端接続金具 Accessories
		50														
		63														
		80														
		100														
		125														
		140														
		160														
		180														
		200														
		220														
		250														



CP611



CP691

電磁弁 Solenoid Valves
 空気圧回路補器 Pneumatic Controls
 シリンダ・アクチュエータ Pneumatic Cylinders
 工 業 用 開 閉 機 器 Control Valves
 エ ネ ルギ ー 開 閉 機 器 Control Valves
 サ ニ タ リ バ ル ブ Sanitary Valves
 プ レ ス 用 開 閉 機 器 Press-Related Products
 包 装 機 Wrapping Machines
 制 御 シ ス テ ム Control System

空気圧 ロッドレス・バンドシリンダ

Rodless Band Cylinders [Pneumatic]

BC2series

シリンダ本体

Cylinder Body

形式記号 Model code	作動方式 Operation type	チューブ 内径 (mm) Bore size	配管口径 Port size	使用圧力 (MPa) Working pressure	周囲温度 (°C) Ambient temp.	ピストン速度 (mm/s) Piston Speed		クッション Cushion	主要部材質 Main Part Materials			最大ストローク (mm) Max. stroke	オプション Option
						給油使用 Lubricated	無給油使用 Oilless		チューブ Tube	フランジ Flange	シールバンド Seal band		
BC2	複動 Double acting	12	M5	0.2~0.7	-5~50	100~500	-	両端 ラバークッション Both ends (Rubber cushion)	アルミ (黒色アルマイト 処理) Aluminum (Black alumite finish)	アルミ (黒色アルマイト 処理) Aluminum (Black alumite finish)	ステンレス + 合成ゴム Stainless steel & Rubber	2,000 (長尺ストローク も製作可能です。) (Longer stroke available upon request)	チューブサポート・ フローティング マウントブラケット Tube support・ Floating mount bracket
		25	Rc1/8	0.17~ 0.7		60~800	60~500	両端 エアクッション Both Both ends (Air cushion)					
		32	Rc1/4										
		40											
		50											
63													

リードスイッチ

Reed Switches

スイッチ形式 Model code	使用電圧 Applicable voltage	最大接点容量 Max. Contact capacity	最大使用電流 Max. Operating current	動作時間 Response time	周囲温度 (°C) Ambient temp.	リード線長さ (m) Leadwire length
CT	AC100V 110V (50/60Hz)	-	1.0A (at 30°C) 0.5A (at 60°C)	1ms 以下 1ms or less	-40~60°C	5
RT	Max.DC200V	10VA	0.5A (at 40°C) 0.3A (at 70°C)	1ms 以下 1ms or less	-40~70°C	

無接点タイプスイッチ

Switches without Contact

スイッチ形式 Model code		使用電圧 Applicable voltage	最大使用電流 Max. Operating current	周囲温度 (°C) Ambient temp.	リード線長さ (m) Leadwire length
KT	TT				
シンキング (NPN) Sinking	ソーシング (PNP) Sourcing	DC5V~25V	0.2A	-18~66°C	5



BC2

空気圧・油圧 ロッドレス・ケーブルシリンダ
Rodless Cable Cylinders [Pneumatic/Hydraulic]

DP/TCseries

ダブルパーチャスキット付き
with/Double Purchase

形式記号 Model code		チューブ内径 Bore Size		最高使用圧力 (MPa) Max. Working pressure	周囲温度(°C) Ambient temp.	クッション Cushion	チューブ材質 Tube materials		チューブ表面処理 Tube surface		オプション Option
空気圧用 Pneumatic	油圧用 Hydraulic	(mm)	(inch)				スチール Steel	アルミ Aluminum	スチール Steel	アルミ Aluminum	
DP15	DPV15	38.1	1 1/2	0.7	- 5~60	可変式 Both ends variable type	●	●	ラッカー塗装 Lacquer paint	アルマイト処理 Alumite finish	オートテンショナ w/Automatic tensioner リードスイッチ Lead switch
DP20	DPV20	50.8	2	1.4			●	●			
DP25	DPV25	63.5	2 1/2				●	●			
DP30	DPV30	76.2	3				●	●			
DP40	DPV40	101.6	4				●	●			
DP52	DPV52	50.8	2	3.5			●	●			

トラックレール付き
with/Track Rail

形式記号 Model code		チューブ内径 Bore Size		最高使用圧力 (MPa) Max. Working pressure	周囲温度(°C) Ambient temp.	クッション Cushion	チューブ材質 Tube materials		チューブ表面処理 Tube surface		オプション Option
空気圧用 Pneumatic	油圧用 Hydraulic	(mm)	(inch)				スチール Steel	アルミ Aluminum	スチール Steel	アルミ Aluminum	
TC05	-	12.7	1/2	0.7	- 5~60	なし None	-	●	ラッカー塗装 Lacquer paint	アルマイト処理 Alumite finish	オートテンショナ w/Automatic tensioner リードスイッチ Lead switch
TC07	TCV07	19.1	3/4			固定オリフィス 方式 Both ends fixed orifice	-	●			
TC10	TCV10	25.4	1			●	●				
TC15	TCV15	38.1	1 1/2			可変式 Both ends variable type	●	●			

リードスイッチ仕様
Lead Switch Specification

スイッチ形式 Model code	回路 Circuit	使用電圧(V) Applicable voltage	最大接点容量 Max. Contact capacity	最大使用電流 Max. Applicable current	動作時間 Response time	周囲温度 (°C) Ambient temp.	漏れ電流 Leakage current	表示灯 indicator	リード線長さ (m) Leadwire length
RT	単極単投 Single pole, Single circuit	Max. DC200V	Max. 10VA	0.5A (at 40°C)	1ms 以下 1ms or less	- 40~70°C	-	発光ダイオード LED	5
BT	単極双投 Single pole, Double circuit	Max. DC175V	Max. 3VA	0.25A (at 40°C)			-	-	
CT	単極単投 Single pole, Single circuit	AC100V 110V (50/60Hz)	-	1.0A (at 30°C)		- 40~60°C	1mA 以下 1mA or less	-	

標準形 TA3-□050D
Basic Type 角度調節 Angle adjustment

形式記号 Model code	本体内径 (mm) Bore size	操作流体 Applicable fluid	作動方式 Operation type	基準回転角度 Standard rotation angle	角度調節 Angle adjustment	使用圧力 (MPa) Working pressure	周囲温度 (°C) Ambient temp.
TA3-□050D-00	50	圧縮空気 Compressed Air	複動 Double acting	90°	< X形 > X Type 両端 ± 5° Both ends	0.3~0.7	- 5~60
TA3-□063D-00	63						
TA3-□080D-00	80						
TA3-□100D-00	100						
TA3-□125D-00	125						
TA3-□050S-00	50		単動 (バネ力にて右回転) Single acting (Clockwise by spring force)		< Y形 > Y Type 片端 ± 5° Left side	0.4~0.7	
TA3-□063S-00	63						
TA3-□080S-00	80						
TA3-□100S2-00	100						
TA3-□125S2-00	125						

オプション付
w/Option

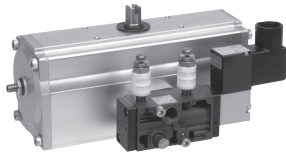

5ポート電磁弁
5-port solenoid valves

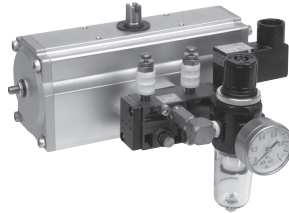

5ポート電磁弁・FRユニット
5-port solenoid valves・FR units

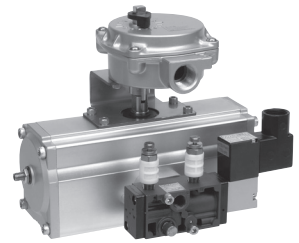

5ポート電磁弁・スイッチボックス
5-port solenoid valves・switch box

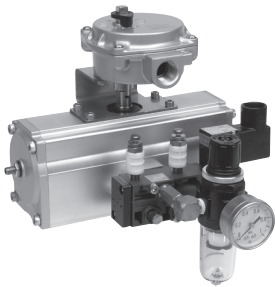

5ポート電磁弁・FRユニット・スイッチボックス
5-port solenoid valves・FR units・switch box



スイッチボックス
Switch box

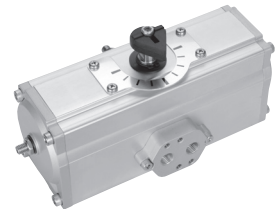

NAMUR 規格対応インジケータ
Indicator, which is conformable to the NAMUR standard



スピードコントローラ内蔵バイパスバルブ
Bypass valve w/ speed controller

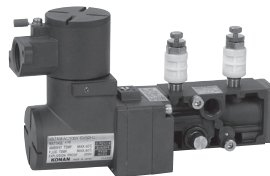

耐圧防爆形電磁弁
Explosion-proof solenoid valves

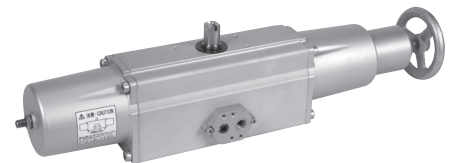

手動ハンドル
with Hand-operated wheel

空気圧式 ロータリーアクチュエータ **ISO**
Pneumatic Rotary Actuators $\phi 40 \sim \phi 160$

TA2series

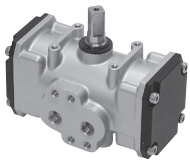

TA2-0402D

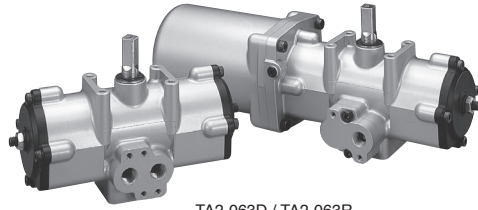

TA2-063D / TA2-063R

空気圧式 ロータリーアクチュエータ **ISO**
Pneumatic Rotary Actuators $\phi 200 \sim \phi 250$

TA200 / TW250series

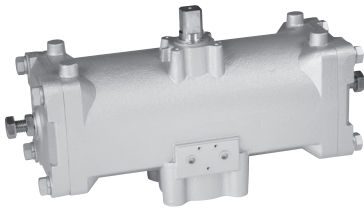

TA-200D



TA-200R

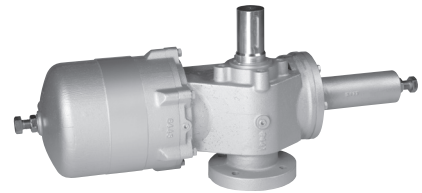

TA-250D

電磁弁
Solenoid Valves

空気圧回路補器
Pneumatic Controls

シリンダ・アクチュエータ
Pneumatic Cylinders

エネルギー関連製品
Control Valves

サニタリバルブ
Sanitary Valves

プレス関連機器
Press-Related Products

包装機
Wrapping Machines

制御システム
Control System

信頼と技術が支える、エネルギー専用仕様の製品群。

Products with the specifications for exclusive use in energy plants.

原子力発電、その他発電プラントで、電磁弁をはじめアクチュエータ・補器・遠隔操作パネル等エネルギー産業プラントにカスタマイズされた製品をラインアップ。

Customized for nuclear power plants and other energy plants, Konan solenoid valves, actuators, line components, and remote-control panels provide reliable performance.

型式比較表

Model Comparison

型式比較表 Model code		NC		NB		NA	
用途例 Application		原子炉建屋付属棟 等 原子力一般用 Standard nuclear power applications at nuclear reactor facilities		原子炉建屋 格納容器内外 Inside/Outside reactor containment at nuclear reactor facilities		格納容器内 Inside reactor containment	
環境条件 Environmental conditions		運転時の一般環境条件 General environmental conditions in operation		格納容器内外の運転時に於ける 一般環境条件及び格納容器外の LOCA条件 General environmental conditions in operation inside/outside reactor containment and in LOCA outside reactor containment		LOCA時の環境条件 Environmental conditions in LOCA	
		常時 Usual	40℃	常時 Usual	60℃	常時 Usual	60℃
		非常時 Emergency	なし	非常時 Emergency	100℃	非常時 Emergency	PWR 190℃ BWR 179℃
コイルの絶縁耐熱クラス Insulation class		Class H		Class H		Class H	
銘板材質 Nameplate material		アルミ Aluminum		アルミ Aluminum		ステンレス Stainless steel	
コイルハウジング仕上げ Coil/Housing finish		無電解ニッケルメッキ Electroless nickel plating		無電解ニッケルメッキ Electroless nickel plating		無電解ニッケルメッキ Electroless nickel plating	
材質 Material	エラストマー Elastomer	ニトリルゴム Nitril rubber		フッソゴム又はエチレンプロピレン Fluorine rubber or ethylene propylene		フッソゴム又はエチレンプロピレン Fluorine rubber or ethylene propylene	
	カートリッジ Cartridge	黄銅 Brass		黄銅 Brass		黄銅 Brass	
	ポペット Poppet	樹脂 Resin		ステンレス Stainless steel		ステンレス Stainless steel	
検査基準 Inspection criteria	絶縁抵抗 Insulation resistance	100M Ω以上 100M Ω or more		100M Ω以上 100M Ω or more		100M Ω以上 100M Ω or more	
	耐電圧 Withstand voltage	AC2000V 1分間 2000VAC, 1 minute		AC2000V 1分間 2000VAC, 1 minute		AC2000V 1分間 2000VAC, 1 minute	
型式環境試験 Environmental test		-		原工試 NUPEC* 格納容器外 Outside reactor containment LOCA試験 LOCA Test		IEEE 382-1980 に準拠 Conform to IEEE 382-1980	
製造番号 Serial No.		固有番号を持たせる Individual number		固有番号を持たせる Individual number		固有番号を持たせる Individual number	
検査記録 Inspection record		バルブ個々に記録 Record for each valve		バルブ個々に記録 Record for each valve		バルブ個々に記録 Record for each valve	
MILシート(本体) MIL sheet (main body)		-		原材料メーカー 材料検査・試験成績表(要求時) Material test reports by raw material manufacturer (when requested)		原材料メーカー 材料検査・試験成績表 Material test reports by raw material manufacturer	

*NUPEC:Nuclear Power Engineering Corporation (原子力発電技術機構、旧原工試)

電磁弁 Solenoid Valves
 空気圧回路補器 Pneumatic Controls
 シリンダ・アクチュエータ Pneumatic Cylinders
 エネルギー関連製品 Control Valves
 サニタリバルブ Sanitary Valves
 プレス用関連機器 Press-Related Products
 包装機 Wrapping Machines
 制御システム Control System

機種別一覧表

Product List

シリーズ名 Series No.	2ポート 2-Port						3ポート 3-Port							
	N301/302		N201/202		N211/212		N333/334/336			N203/204				
作動方式 Operation type	直動形(ソフトシール) Direct-acting (soft seal)		パイロット形(差圧0作動) Pilot-acting (0 differential pressure operation)		パイロット形(ダイヤフラム) Pilot-acting (diaphragm)		直動形(ソフトシール) Direct-acting (soft seal)			パイロット形(ダイヤフラム) Pilot-acting (diaphragm)				
形式区分 Model code	NC	NB	NC	NB	NC	NB	NC	NB	NA	NC	NB	NA		
配管口径 Port size	8A	Rc1/4	●	●	—	—	—	—	●	●	●	—	—	—
	10A	Rc3/8	—	—	●	●	●	*	—	—	—	●	●	●
	15A	Rc1/2	—	—	●	●	●	*	—	—	—	●	●	●
	20A	Rc3/4	—	—	●	●	●	*	—	—	—	*	—	*
	25A	Rc1	—	—	*	—	●	—	—	—	—	*	—	*
弁の種類 Flow path	ノーマル・クローズ Normally closed		●	●	●	●	●	*	●	●	●	●	●	●
	ノーマル・オープン Normally open		●	—	●	●	●	—	●	●	●	●	●	●
	ユニバーサル Universal		—	—	—	—	—	—	●	●	●	—	—	—
オリフィスサイズ(mm) Orifice size		1.2~9.5		15.9~19.1		15.9~25.4		1.6~4.4			15.9			
Cv値 Cv value		0.05~1.7		3.3~5.5		3.3~13.0		0.09~0.38			3.3/4.4			
使用圧力(MPa) Working pressure		Max.7.20 (AC)		Max.1.37 (AC)		Max.1.37 (AC)		Max.1.71 (AC)			Max.1.02 (AC, DC)			
流体温度(°C) Fluid temperature		Max.50		Max.50		Max.50		Max.50			Max.50			
本体材質 Main body material	ステンレス Stainless steel		●	●	●	●	*	—	●	●	●	—	—	—
	ブラス Brass		●	●	●	*	●	*	●	●	●	●	●	●
	ブロンズ Bronze		—	—	—	—	—	—	—	—	—	—	—	—
エラストマー Elastomer	ニトリルゴム Nitril rubber		●	—	●	—	●	—	●	—	—	●	—	—
	フッソゴム Fluoroide rubber		*	●	*	●	*	*	*	●	●	*	●	●
	エチレンプロピレン Ethylene propylene		*	●	*	●	*	*	*	●	●	*	●	●
コイル絶縁種別 Coil/Insulation	Class H		●	●	●	●	●	●	●	●	●	●	●	
ハウジング Housing	NEMA-4 防滴 Drip-proof type		●	●	●	●	●	●	●	●	●	●	●	
ターミナルボックス Terminal box	TB1		●	●	●	●	●	*	●	●	—	●	●	—
	TB2		●	●	●	●	●	*	●	●	—	●	●	—
	TB100		*	●	*	●	*	*	*	●	●	*	●	●
使用流体 Applicable fluid	空気 Air		●	●	●	●	●	*	●	●	●	●	●	●
	不活性ガス Inert gas		●	●	●	●	●	*	●	●	●	●	●	●
	水 Water		*	*	*	*	*	*	*	*	*	—	—	—

(注) ※ 1. NC211 と NC212 の対応できる配管口径が異なりますのでご注意ください。
 下記の通りとなります。
 ・NC211: 配管口径 1/2、3/4、1
 ・NC212: 配管口径 3/8、1/2、3/4

注記 1. 上記表中「●」印は製作可能を示します。
 2. 上記表中「*」印機種につきましては、別途お問い合わせください。
 3. 上記表中「—」は製作致しておりません。あしからずご了承ください。
 4. 上記表に記載以外の特殊品も製作可能です。ご希望の際は別途お申付けください

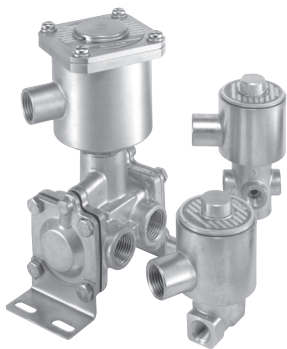

N series

原子力用 マグフロー電磁弁 ISO
MAGFLOW Solenoid valves for nuclear power plants

NB / NC 301 ノーマルクローズ (常時閉形)
NB/NC301 Normally closed (NC)

NC 302 ノーマルオープン (常時開形)
NC302 Normally open (NO)

標準仕様
Standard Specifications

形式記号 Model code	作動方式 Operation type	配管口径 (Rc) (inch) Port size	オリフィス 径 (mm) Orifice size	Cv 値 Cv value	作動圧力差 (MPa) Differential working pressure		本体材質 Body material	エラストマー Elastomer	ハウジング の種類 Housing type	ソレノイド部 Solenoid				取付姿勢 Mounting orientation	オプション Option
					最低 Min.	最高 Max.				適用電圧 Applicable voltage	許容電圧 変動率 Allowable voltage fluctuation	絶縁耐熱 クラス Insulation class	リード線 長さ (mm) Leadwire length		
NB/NC301	ノーマル クローズ Normally closed	1/4	1.2	0.05	7.20	6.86	ニトリルゴム (NCのみ) Nitrile rubber (NC only)	エラストマー	防滴形 (NEMA 4) Drip-proof	適用電圧 100V 110V 115V 120V	許容電圧 変動率 10%~ -15% of applicable voltage	絶縁耐熱 クラス 連続定格 H Continuous rating Class H	リード線 長さ 600	任意 (但し、ソレノイドを 上方に垂直取付が 望ましい) Any (horizontal mounting with solenoid at upper side is recommended)	オプション NPT ねじ (配管口) NPT (port) ターミナル ボックス Terminal box
			1.6	0.10	4.80	2.05									
			2.4	0.21	2.74	1.37									
			3.2	0.36	1.37	0.96									
			4.0	0.44	1.02	0.68									
			4.8	0.65	0.68	0.48									
			6.4	0.85											
NC302	ノーマル オープン Normally open	1/4	2.4	0.21	1.02	1.02	フッソゴム (NBのみ) Fluorine rubber (NB only)	エラストマー	防滴形 (NEMA 4) Drip-proof	適用電圧 100V 110V 115V 120V	許容電圧 変動率 10%~ -15% of applicable voltage	絶縁耐熱 クラス 連続定格 H Continuous rating Class H	リード線 長さ 600	任意 (但し、ソレノイドを 上方に垂直取付が 望ましい) Any (horizontal mounting with solenoid at upper side is recommended)	オプション NPT ねじ (配管口) NPT (port) ターミナル ボックス Terminal box
			3.2	0.36	0.68	0.68									

形式記号 Model code	周波数 (Hz) Frequency	皮相電力 Apparent power		消費電力 (W) Consumption power	
		投入 (VA) Issuance	保持 (VA) Retention	AC	DC
N301	50	37	18	10	10
	60	30	13		
N302	50	43	23	11	10
	60	47	16		



NB301

電磁弁 Solenoid Valves
空気圧回路制御器 Pneumatic Controls
シリンダ・アクチュエータ Pneumatic Cylinders
工ネルギー関連製品 Control Valves
サニタリバルブ Sanitary Valves
プレス関連機器 Press-Related Products
包装機 Wrapping Machines
制御システム Control System

原子力用 マグフロー電磁弁 ISO
MAGFLOW Solenoid valves for nuclear power plants

NB/NC 201 ノーマルクローズ (常時閉形)
NB/NC201 Normally closed (NC)

NB/NC 202 ノーマルオープン (常時開形)
NB/NC202 Normally open (NO)

標準仕様
Standard Specifications

形式記号 Model code	作動方式 Operation type	配管口径 (Rc) (inch)	オリフィス 径 (mm)	Cv 値 Cv value	作動圧力差 (MPa) Differential working pressure		本体材質 Body material	エラストマー Elastomer	ハウジング の種類 Housing type	ソレノイド部 Solenoid				取付姿勢 Mounting orientation	オプション Option	
					最低 Min.	最高 Max.				適用電圧 Applicable voltage	許容電圧 変動率 Allowable voltage fluctuation	絶縁耐熱 クラス Insulation class	リード線 長さ (mm) Leadwire length			
																空気・不活性ガス Air / Inert gas
NB/NC201	ノーマル クローズ Normally closed	3/8	15.9	3.3	0	0.96	0.61	ニトリルゴム (NCのみ) Nitrile rubber (NC only) フッソゴム (NBのみ) Fluorine rubber (NB only) エチレン プロピレン (NBのみ) Ethylene propylene (NB only)	防滴形 (NEMA 4) Drip-proof	100V	100V	適用電圧 に対し 10%~ -15% 10%~ -15% of applicable voltage	連続定格 H Continuous rating Class H	600	任意 (但し、ソレノイドを 上方に垂直取付が 望ましい) Any (horizontal mounting with solenoid at upper side is recommended)	取付 ブラケット Mounting bracket NPT ねじ (配管口) NPT (port) ターミナル ボックス Terminal box
		1/2		4.1						110V	110V					
		3/4	5.5	115V						125V						
NB/NC202	ノーマル オープン Normally open	3/8	15.9	3.3	0	1.37	0.86	ステンレス Stainless steel	防滴形 (NEMA 4) Drip-proof	100V	100V	適用電圧 に対し 10%~ -15% 10%~ -15% of applicable voltage	連続定格 H Continuous rating Class H	600	任意 (但し、ソレノイドを 上方に垂直取付が 望ましい) Any (horizontal mounting with solenoid at upper side is recommended)	取付 ブラケット Mounting bracket NPT ねじ (配管口) NPT (port) ターミナル ボックス Terminal box
		1/2		4.1						110V	110V					
		3/4	5.5	115V						125V						

形式記号 Model code	周波数 (Hz) Frequency	皮相電力 Apparent power		消費電力 (W) Consumption power	
		投入 (VA) Issuance	保持 (VA) Retention	AC	DC
N □ 201	50	37	18	10	10
	60	30	13		
N □ 202	50	43	23	11	10
	60	37	16		

原子力用 マグフロー電磁弁 ISO
MAGFLOW Solenoid valves for nuclear power plants

NC 211 ノーマルクローズ (常時閉形)
NC211 Normally closed (NC)

NC 212 ノーマルオープン (常時開形)
NC212 Normally open (NO)

標準仕様
Standard Specifications

形式記号 Model code	作動方式 Operation type	配管口径 (Rc) (inch)	オリフィス 径 (mm)	Cv 値 Cv value	作動圧力差 (MPa) Differential working pressure		本体材質 Body material and code	エラストマー Elastomer	ハウジング の種類 Housing type	ソレノイド部 Solenoid				取付姿勢 Mounting orientation	オプション Option		
					最低 Min.	最高 Max.				適用電圧 Applicable voltage	許容電圧 変動率 Allowable voltage fluctuation	絶縁耐熱 クラス Insulation class	リード線 長さ (mm) Leadwire length				
																空気・不活性ガス Air / Inert gas	AC
NC211	ノーマル クローズ Normally closed	1/2	19.1	4.1	0.02	1.37	1.02	ブラス (記号 :6) Brass (Code: 6)	ニトリルゴム Nitrile rubber	防滴形 (NEMA 4) Drip-proof	100V	100V	適用電圧 に対し 10%~ -15% 10%~ -15% of applicable voltage	連続定格 H Continuous rating Class H	600	任意 (但し、ソレノイドを 上方に垂直取付が 望ましい) Any (horizontal mounting with solenoid at upper side is recommended)	取付 ブラケット Mounting bracket NPT ねじ (配管口) NPT (port) ターミナル ボックス Terminal box
		3/4		5.5							110V	110V					
		1	13.0	115V							125V						
NC212	ノーマル オープン Normally open	3/8	15.9	3.3	0.02	0.68	0.68	ブラス (記号 :6) Brass (Code: 6)	ニトリルゴム Nitrile rubber	防滴形 (NEMA 4) Drip-proof	100V	100V	適用電圧 に対し 10%~ -15% 10%~ -15% of applicable voltage	連続定格 H Continuous rating Class H	600	任意 (但し、ソレノイドを 上方に垂直取付が 望ましい) Any (horizontal mounting with solenoid at upper side is recommended)	取付 ブラケット Mounting bracket NPT ねじ (配管口) NPT (port) ターミナル ボックス Terminal box
		1/2		4.1							110V	110V					
		3/4	5.5	115V							125V						

形式記号 Model code	周波数 (Hz) Frequency	皮相電力 Apparent power		消費電力 (W) Consumption power	
		投入 (VA) Issuance	保持 (VA) Retention	AC	DC
N211	50	37	18	10	10
	60	30	13		
N212	50	56	23	11	10
	60	51	16		



NB201

電磁弁 Solenoid Valves
 空気圧回路補器 Pneumatic Controls
 シリンダ・アクチュエータ Pneumatic Cylinders
 エネルギー関連製品 Control Valves
 サニタリバルブ Sanitary Valves
 プレス用関連機器 Press-Related Products
 包装機 Wrapping Machines
 制御システム Control System

原子力用 マグフロー電磁弁 ISO
MAGFLOW Solenoid valves for nuclear power plants

NA/NB/NC 333 ノーマルクローズ (常時閉形)
NA/NB/NC333 Normally closed (NC)

NA/NB/NC 334 ノーマルオープン (常時開形)
NA/NB/NC334 Normally open (NO)

NA/NB/NC 336 ユニバーサル
NA/NB/NC336 Universal

標準仕様
Standard Specifications

形式記号 Model code	作動方式 Operation type	配管口径 (Rc) (inch) Port size	オリフィス径 (mm) Orifice size	Cv 値 Cv value	作動圧力差 (MPa) Differential working pressure				本体材質 Body material	エラストマー Elastomer	ハウジングの種類 Housing type	ソレノイド部 Solenoid				取付姿勢 Mounting orientation	オプション Option			
					最低 Min.	最高 Max.						適用電圧 Applicable voltage	許容電圧変動率 Allowable voltage fluctuation	絶縁耐熱クラス Insulation class	リード線長さ (mm) Leadwire length					
						空気・不活性ガス Air / Inert gas												AC	DC	
						一般用 Standard	高圧用 High pressure	一般用 Standard												高圧用 High pressure
NA/NB/NC333	ノーマル クローズ Normally closed	1/4	1.6	0.09	1.37	1.71	1.09	1.37	低圧用: プラス ステンレス Low Brass Stainless steel	ニトリルゴム (NC のみ) Nitrile rubber (NC only)	防滴形 (NEMA 4) Drip-proof	100V 110V 115V 120V	100V 110V 125V	適用電圧 に対し 10%~ -15% 10%~ -15% of applicable voltage	連続定格 H Continuous rating Class H	600	任意 (但し、ソレノイドを 上方に垂直取付が 望ましい) Any (horizontal mounting with solenoid at upper side is recommended)	取付 ブラケット Mounting bracket NPT ねじ (配管口) NPT (port) ターミナル ボックス Terminal box		
			2.4	0.15	1.02	1.17	0.78	0.94												
			3.2	0.31	0.57	0.75	0.41	0.60												
			4.4	0.38	0.31	0.37	0.16	0.31												
NA/NB/NC334	ノーマル オープン Normally open	1/4	1.6	0.09	1.37	1.71	1.09	1.37	高圧用: プラス ステンレス High Brass Stainless steel	フッソゴム (NA/NB のみ) Fluorine rubber (NA/NB only)	防滴形 (NEMA 4) Drip-proof	100V 110V 115V 120V	100V 110V 125V	適用電圧 に対し 10%~ -15% 10%~ -15% of applicable voltage	連続定格 H Continuous rating Class H	600	任意 (但し、ソレノイドを 上方に垂直取付が 望ましい) Any (horizontal mounting with solenoid at upper side is recommended)	取付 ブラケット Mounting bracket NPT ねじ (配管口) NPT (port) ターミナル ボックス Terminal box		
			2.4	0.15	1.02	1.17	0.78	0.94												
			3.2	0.31	0.57	0.75	0.41	0.60												
			4.4	0.38	0.31	0.37	0.16	0.31												
NA/NB/NC336	ユニバー サル Universal	1/4	1.6	0.09	0.68	0.94	0.54	0.85	ステンレス Stainless steel	エチレン プロピレン (NA/NB のみ) Ethylene propylene (NB only)	防滴形 (NEMA 4) Drip-proof	100V 110V 115V 120V	100V 110V 125V	適用電圧 に対し 10%~ -15% 10%~ -15% of applicable voltage	連続定格 H Continuous rating Class H	600	任意 (但し、ソレノイドを 上方に垂直取付が 望ましい) Any (horizontal mounting with solenoid at upper side is recommended)	取付 ブラケット Mounting bracket NPT ねじ (配管口) NPT (port) ターミナル ボックス Terminal box		
			2.4	0.15	0.41	0.75	0.34	0.68												
			3.2	0.31	0.23	0.34	0.20	0.31												
			4.4	0.38	0.15	0.29	0.078	0.27												

本体記号 Body code	周波数 (Hz) Frequency	皮相電力 Apparent power		消費電力 (W) Consumption power	
		投入 (VA) Issuance	保持 (VA) Retention	AC	DC
4・8	50	37	18	10	10 (NB/NC) 12.5 (NA)
	60	30	13		
5・9	50	150	27	17.5	22.5
	60	130	22		



NA33

電磁弁 Solenoid Valves
空気圧回路制御器 Pneumatic Controls
シリンダ・アクチュエータ Pneumatic Cylinders
エネルギー関連製品 Control Valves
サニタリバルブ Sanitary Valves
プレス用関連機器 Press-Related Products
包装機 Wrapping Machines
制御システム Control System

原子力用 マグフロー電磁弁 ISO

MAGFLOW Solenoid valves for nuclear power plants

NA/NB/NC 203 ノーマルクローズ (常時閉形)
NB/NC201 Normally closed (NC)

NA/NB/NC 204 ノーマルオープン (常時開形)
NB/NC202 Normally open (NO)

標準仕様 Standard Specifications

形式記号 Model code	作動方式 Operation type	配管口径 (Rc) (inch) Port size	オリフィス径 (mm) Orifice size	Cv 値 Cv value	作動圧力差 (MPa) Differential working pressure			主要部材質 Main component materials				ハウジングの種類 Housing type	ソレノイド部 Solenoid				取付姿勢 Mounting orientation	オプション Option	
					最低 Min.	最高 Max.	本体 Main body	シール・シート Seal/Sheet	ポペット Poppet	カートリッジ Cartridge	適用電圧 Applicable voltage		許容電圧変動率 Allowable voltage fluctuation	絶縁耐熱クラス Insulation class	リード線長さ (mm) Leadwire length				
											空気・不活性ガス Air / Inert gas					AC			DC
NA/NB/NC203	ノーマルクローズ Normally closed	3/8	15.9	3.3	0.05	1.02	1.02	ブラス Brass	ニトリルゴム (NCのみ) Nitrile rubber (NC only)	ポリアセタール (NCのみ) Polyacetal (NC only)	ブラス Brass	防滴形 (NEMA 4) Drip-proof	100V	100V	適用電圧に対し 10%~ -15% 10%~ -15% of applicable voltage	連続定格 H Continuous rating Class H	600	任意 (但し、ソレノイドを 上方に垂直取付が 望ましい) Any (horizontal mounting with solenoid at upper side is recommended)	取付 ブラケット Mounting bracket NPTねじ (配管口) NPT (port) ターミナル ボックス Terminal box
		1/2		4.4									110V	110V					
NA/NB/NC204	ノーマルクローズ Normally closed	3/8	15.9	3.3	0.05	1.02	1.02	ブラス Brass	フッソゴム (NA/NBのみ) Fluorine rubber (NA/NB only)	ステンレス (NA/NBのみ) Stainless steel (NA/NB only)	エチレンプロピレン (NA/NBのみ) Ethylene propylene (NA/NB only)	ブラス Brass	115V	125V	適用電圧に対し 10%~ -15% 10%~ -15% of applicable voltage	連続定格 H Continuous rating Class H	600	任意 (但し、ソレノイドを 上方に垂直取付が 望ましい) Any (horizontal mounting with solenoid at upper side is recommended)	取付 ブラケット Mounting bracket NPTねじ (配管口) NPT (port) ターミナル ボックス Terminal box
		1/2		4.4									110V	125V					

形式記号 Model code	周波数 (Hz) Frequency	皮相電力 Apparent power		消費電力 (W) Consumption power	
		投入 (VA) Issuance	保持 (VA) Retention	AC	DC
N □ 203	50	37	18	10	10 (NB/NC) 12.5 (NA)
N □ 204	60	30	13		

MSIV 制御用電磁弁 コントロールパネル Solenoid Valves for MSIV Control Control Panel

標準仕様 Standard Specifications

使用流体 Applicable fluid	作動圧力 (MPa) Working pressure
清浄な空気又は N ₂ ガス Clean air or N ₂ gas	0.63~0.7MPa

3ポート空気式切換弁 格納容器内環境条件適合品 AVN (C) ISO

3-Port Master Valves AVN (C) Conforming to environmental conditions inside reactor containment

標準仕様 Standard Specifications

形式記号 Model code	配管口径 (Rc) (inch) Port size	弁作動方式 Flow path	有効断面積 (mm) Effective sectional area	使用圧力 (MPa) Working pressure	操作圧力 (MPa) Working pressure	周囲温度 (°C) Ambient temp.
AVN(C)-20A	3/4	ユニバーサル形 Universal	280/450	0~0.7	0.4~0.7 (常時) 0.4-0.7 (Usual)	- 20~66 (非常時: Max.190) (Emergency: Max.190)
AVN(C)-25A	1				0.5~0.7 (非常時) 0.5-0.7 (Emergency)	

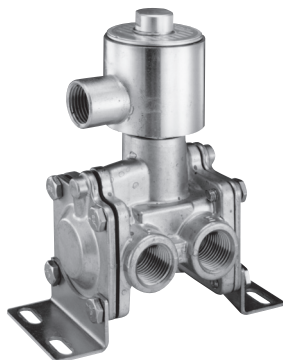

NB203

FRユニット ISO

FR Unit

格納容器用（1次系） ARU21B
For reactor containment (primary system) ARU21B

標準仕様
Standard Specifications

形式記号 Model code	配管口径 (Rc) (inch) Port size	使用圧力 (MPa) Working pressure		周囲温度 (°C) Ambient temp.	ろ過度 (μm) Filtration
		1次側 Primary side (供給圧力) (Supply pressure) Max. 1.0	2次側 Secondary side (調整範囲) (Adjustment range) 0.05~0.7		
ARU21B	1/4・3/8・1/2			-20~60	計装用:5 Instrumentation: 5

エアフィルタ ISO

Air Filters

格納容器用（1次系） AF2N
For reactor containment (primary system) AF2N

標準仕様
Standard Specifications

形式記号 Model code	配管口径 (Rc) (inch) Port size	使用圧力 (MPa) Working pressure		周囲温度 (°C) Ambient temp.	ろ過度 (μm) Filtration
		1次側 Primary side 0~1.0	2次側 Secondary side -20~60		
AF2N-08-25A	1			-20~60	5

レギュレータ ISO

Regulators

格納容器用（1次系） RV2N
For reactor containment (primary system) RV2N

標準仕様
Standard Specifications

形式記号 Model code	配管口径 (Rc) (inch) Port size	使用圧力 (MPa) Working pressure		周囲温度 (°C) Ambient temp.
		1次側 Primary side (供給圧力) (Supply pressure) Max. 1.0	2次側 Secondary side (調整範囲) (Adjustment range) 0.05~0.7	
RV2N-08-20A	3/4			10~60
RV2N-08-25A	1			

スピードコントローラ ISO

Speed Controllers

格納容器用（1次系） SC6N
For reactor containment (primary system) SC6N

標準仕様
Standard Specifications

形式記号 Model code	配管口径 (Rc) (inch) Port size	有効断面積 (mm ²) Effective sectional area		使用圧力 (MPa) Working pressure	周囲温度 (°C) Ambient temp.
		B → A	A → B		
SC6N-04-8A	1/4	0~25	30	0.05~0.7	5~60
SC6N-04-10A	3/8	0~32	38		
SC6N-04-15A	1/2	0~32	38		
SC6N-08-20A	3/4	0~150	152		
SC6N-08-25A	1	0~170	172		



ARU21B



SC6N-04

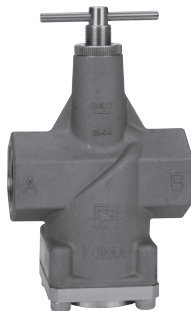

SC6N-08

燃料装置用ボールバルブ／一般ガス用ボールバルブ ISO

Ball Valves for Combustion Systems / Ball Valves for General Gas Applications

形式記号 Model code	口径 Port size	クラス Class	操作方式 Operation type	耐圧試験圧力 (MPa) Proof-pressure	流体温度 (°C) Fluid temp.	配管接続方法 Piping	適用流体 Applicable fluid
BA76B	10A~200A	150Lb	空気圧式 電動式 手動式 Pneumatic Electrical Manual	2.2 (シート部) (Seat unit)	- 10~60	ソケット溶接形 (10A~50A) Socket welded 突合せ溶接形 (65A~200A) Butt welded	LNG・NG・N ₂ ガス・その他 LNG / NG/ N ₂ gas/ others

バーナ弁と使用する場合は、主弁2ヶとベント弁1ヶを組合わせて使用します。
For gas burner applications, two main valves can be combined with a vent valve.

ベント弁付ガス用ボールバルブ ISO

Ball Valves w/Vent Valves for Gas Applications

形式記号 Model code	口径 Port size	クラス Class	操作方式 Operation type	耐圧試験圧力 (MPa) Proof-pressure	流体温度 (°C) Fluid temp.	配管接続方法 Piping	適用流体 Applicable fluid
BA76BP	10A~200A	150Lb	空気圧式 電動式 手動式 Pneumatic Electrical Manual	2.2 (シート部) (Seat unit)	- 10~60	ソケット溶接形 (10A~50A) Socket welded 突合せ溶接形 (65A~200A) Butt welded	LNG・NG・N ₂ ガス・その他 LNG / NG/ N ₂ gas/ others

大口径ガス用ボールバルブ ISO

Large-Diameter Ball Valves for Gas Applications

形式記号 Model code	口径 Port size	クラス Class	操作方式 Operation type	耐圧試験圧力 (MPa) Proof-pressure	流体温度 (°C) Fluid temp.	配管接続方法 Piping	適用流体 Applicable fluid
BA82B	250A~700A	150Lb	空気圧式・油圧式 電動式・手動式 Pneumatic / Hydraulic Electrical / Manual	2.2 (シート部) (Seat unit)	- 10~60	突合せ溶接形 (BW) Butt welded	LNG・NG・N ₂ ガス・その他 LNG / NG/ N ₂ gas/ others

高温高圧ボールバルブ ISO

Ball Valves for High-Temperature/Pressure Applications

形式記号 Model code	口径 Port size	クラス Class	操作方式 Operation type	耐圧試験圧力 (MPa) Proof-pressure	流体温度 (°C) Fluid temp.	配管接続方法 Piping	適用流体 Applicable fluid
BA76BH	10A~50A	300Lb 600Lb 900Lb	空気圧式 電動式 手動式 Pneumatic Electrical Manual	5.64 [300Lb] 11.23 [600Lb] 16.9 [900Lb] (シート部) (Seat unit)	Max. 250	ソケット溶接形 Socket welded	重油・スチーム・その他 Heavy oil/ Steam/ others
	65A~150A	300Lb		5.64 (シート部) (Seat unit)		突合せ溶接形 Butt welded	
BA96BH	10A~40A	300Lb 600Lb		5.64 [300Lb] 11.23 [600Lb] (シート部) (Seat unit)		ソケット溶接形 Socket welded	

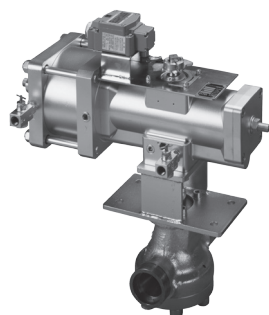

ボールバルブ
Ball valve

発電プラント用アクチュエータ ISO Actuators for Power Generating Plants

オイルバーナ制御用シリンダ Cylinders for Oil Burner Control

このシリンダは 300℃の高温に耐える耐熱設計で、火力発電用ボイラに装着してオイルバーナの抜き出し、差し込みの自動操作に用いられ、バーナ制御にきわめて重要な空気圧制御部品です。

Having the heat-resistant design capable of withstanding temperatures up to 300°C, oil burner cylinders are installed in thermal power generating boilers for automatic control of the in and out movements of the burners. This pneumatic control component plays a significantly vital role in controlling the burners.

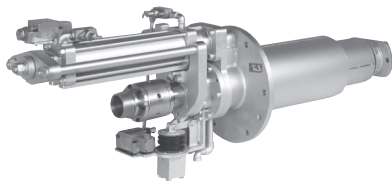

オイルバーナ制御用シリンダ
Oil burner control cylinder

ポジション付シリンダ Cylinders with Positioner

当社独自の設計によるポジションを組み込んだエアシリンダです。信号圧力の設定値に対応してシリンダのピストンロッド・ストローク位置を任意に設定することができます。

This air cylinder has a built-in position uniquely designed by our company. The piston rod stroke position of the cylinder can be optionally be preset according to the preset signal pressure.

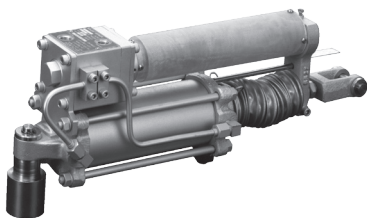

ポジション付きシリンダ
Cylinders with position

遠隔操作盤 Remote Control Panel

この操作盤は、LNG/LPG 基地を始め各エネルギー基地に設置された火災や地震によって引き起こされる 2 次災害の危険性がある装置のバルブ開閉用に使用されています。遠隔操作タイプですから、万一の場合、ただちにバルブの開または閉作動が簡単にできます。また、非常検出器をセットしますと、火災や地震の発生時に、たとえ停電状態であっても自動的にバルブを操作できます。

この操作盤には、種々の操作回路がそろっていますので条件に合わせてご相談下さい。

The remote control panel is installed in a number of energy-related plants including LNG and LPG plants, for valve opening and closing operations in hazardous locations. The remote control panel allows immediate opening and closing of the valve in case of emergencies.

Also, by mounting an emergency detector, the valve can be automatically operated during power failures in case of fire or earthquake.

This control panel is available with a variety of operating circuits to meet individual requirements.

Contact Konan distributors for further information.

サニタリバルブ

Sanitary Valves

流体の質を変えない。流体の種類を選ばない。

Quality of fluid is not changed. Type of fluid is not limited.

この2つのコンセプトのもと「コンタミネーションが無い」、「液溜が無い」、「洗浄性」、「メンテナンス性」、「安全性」、「耐久性」など全ての要素をクリアし、薬品・食品・化学業界の生産現場のワイドのお応えします。

Based on the two concepts, Konan sanitary valves satisfy all important factors such as contamination-free and liquid accumulation-free operation, ease of cleaning and maintenance, safety, and durability. The valves meet wide range of applications at production factories of the pharmaceutical, food, and chemical industries.

2ポート サニタリバルブ ISO

2-Port Sanitary Valves

2ポート
ノーマルクローズ
手動操作式

2-Port
Normally Closed Type
Manually-operated valve

形式記号 Model code	配管口径 Port size	オリフィス径 (mm) (Cv 値) Orifice size (Cv value)	バルブ形態 Valve configuration	配管接続方式 Piping	流体圧力 (MPa) Fluid pressure	流体温度 (°C) Fluid temperature	周囲温度 (°C) Ambient temp.
MS2-8A	8A	10.5(2.2)	ストレート配管 Straight-line piping	フェルール Ferrule clamp	Max.0.4	0~150	5~60
MS2-10A	10A	12.0(3.0)					
MS2-15A	15A	17.5(4.6)					
MS2-1S	1S	23.0(10.4)	L 形配管 L-shape piping				
ML2-8A	8A	10.5(2.2)					
ML2-10A	10A	12.0(3.0)					
ML2-15A	15A	17.5(5.0)					
ML2-1S	1S	23.0(11.0)					

2ポート
ノーマルクローズ
空気操作式

2-Port
Normally Closed Type
Air-operated valve

形式記号 Model code	配管口径 Port size	オリフィス径 (mm) (Cv 値) Orifice size (Cv value)	バルブ形態 Valve configuration	配管接続方式 Piping	流体圧力 (MPa) Fluid pressure	操作圧力 (MPa) Operating pressure	流体温度 (°C) Fluid temperature	周囲温度 (°C) Ambient temp.
AS2C-8A	8A	10.5(2.0)	ストレート配管 Straight-line piping	フェルール Ferrule clamp	Max.0.4	0.4~0.5	0~150	5~60
AS2C-10A	10A	12.0(2.6)						
AS2C-15A	15A	17.5(4.6)						
AS2C-1S	1S	23.0(10.4)						
AS2C-1.5S	1.5S	37.5(25.0)						
AS2C-2S	2S	47.8(45.0)	L 形配管 L-shape piping					
AL2C-8A	8A	10.5(2.0)						
AL2C-10A	10A	12.0(2.6)						
AL2C-15A	15A	17.5(4.6)						
AL2C-1S	1S	23.0(10.4)						

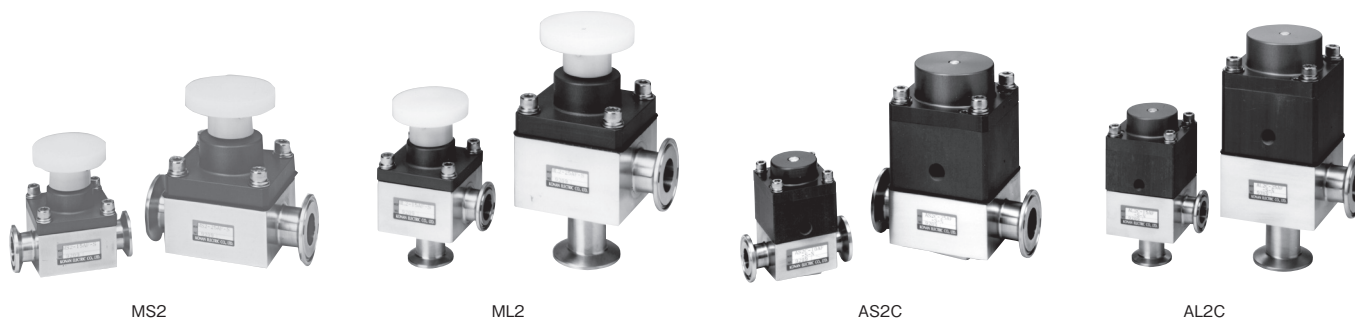

MS2

ML2

AS2C

AL2C

3ポートサニタリバルブ

ISO

3-Port Sanitary Valves

3ポート
空気操作式

3-Port
Air-operated valve

形式記号 Model code	配管口径 Port size	オリフィス径 (mm) (Cv 値) Orifice size (Cv value)	バルブ形態 Valve configuration	配管接続方式 Piping	流体圧力 (MPa) Fluid pressure	操作圧力 (MPa) Operating pressure	流体温度 (°C) Fluid temp.	周囲温度 (°C) Ambient temp.					
ATA2C-8A	8A	10.5 (2.0)	合流弁 Confluent valve	フェルルール Ferrule clamp	Max.0.4	0.4~0.5	0~150	5~60					
ATA2C-10A	10A	12.0 (2.2)											
ATA2C-15A	15A	17.5 (4.6)											
ATA2C-1S	1S	23.0 (10.4)											
ATB2C-8A	8A	10.5 (2.0)	分流弁 Flow-dividing valve						フェルルール Ferrule clamp	Max.0.4	0.4~0.5	0~150	5~60
ATB2C-10A	10A	12.0 (2.2)											
ATB2C-15A	15A	17.5 (4.6)											
ATB2C-1S	1S	23.0 (10.4)											

サンプリングバルブ

ISO

Sampling Valves

小口径シリーズ

Small diameter series

形式記号 Model code	操作方式 Operation	配管口径 Port size	オリフィス径 (mm) (Cv 値) Orifice size (Cv value)		配管接続方式 Piping	流体圧力 (MPa) Fluid pressure	操作圧力 (MPa) Operating pressure	流体温度 (°C) Fluid temp.	周囲温度 (°C) Ambient temp.					
			メインポート Main port	サンプリングポート Sampling port										
ATS2C	空気操作式 Air-operated	8A	10.5 (4.2)	10.5 (2.0)	フェルルール Ferrule clamp	Max.0.4	0.4~0.5	0~150	5~60					
		10A	14.0 (7.4)											
		15A	17.5 (11.6)											
		1S	23.0 (20.0)											
MTS2	手動操作式 Manually operated	8A	10.5 (4.2)				10.5 (2.0)			フェルルール Ferrule clamp	Max.0.4	-	0~150	5~60
		10A	14.0 (7.4)											
		15A	17.5 (11.6)											
		1S	23.0 (20.0)											

大口径シリーズ

Large diameter series

形式記号 Model code	操作方式 Operation	配管口径 Port size	内径 (mm) Internal diameter	オリフィス径 (mm) (Cv 値) Orifice size (Cv value)	配管接続方式 Piping	流体圧力 (MPa) Fluid pressure	操作圧力 (MPa) Operating pressure	流体温度 (°C) Fluid temp.	周囲温度 (°C) Ambient temp.					
			メインポート Main port	サンプリングポート Sampling port										
ATS3C	空気操作式 Air-operated	1S	23.0	10.5 (2.0)	フェルルール Ferrule clamp	Max.0.4	0.4~0.5	0~150	5~60					
		1.5S	35.7											
		2S	47.8											
		2.5S	59.5											
		3S	72.3											
		3.5S	85.1											
MTS3	手動操作式 Manually operated	1S	23.0				10.5 (2.0)			フェルルール Ferrule clamp	Max.0.4	-	0~150	5~60
		1.5S	35.7											
		2S	47.8											
		2.5S	59.5											
		3S	72.3											
		3.5S	85.1											
		4S	97.6											



ATS2/MTS2

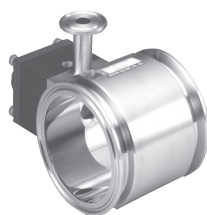

ATS3



MTS3

電磁弁
Solenoid Valves

空気圧回路補器
Pneumatic Controls

シリンダ・アクチュエータ
Pneumatic Cylinders

エネルギー関連製品
Control Valves

サニタリバルブ
Sanitary Valves

プレス関連機器
Press-Related Products

包装機
Wrapping Machines

制御システム
Control System

洗浄ポート付 サンプルバルブ Sampling Valves with Cleaning Port

ISO

形式記号 Model code	操作方式 Operation	配管口径 Port size	内径(mm) Internal diameter		配管接続方式 Piping	流体圧力(MPa) Fluid pressure	操作圧力(MPa) Operating pressure	流体温度(°C) Fluid temp.	周囲温度(°C) Ambient temp.
			メインポート Main port	サンプリングポート Sampling port					
ATS4C	空気操作式 Air-operated	1S	23.0	10.5(2.0)	フェルール Ferrule clamp	Max.0.4	0.4~0.5	0~150	5~60
		1.5S	35.7						
		2S	47.8						
		2.5S	59.5						
		3S	72.3						
		3.5S	85.1						
MTS4	手動操作式 Manually operated	1S	23.0						
		1.5S	35.7						
		2S	47.8						
		2.5S	59.5						
		3S	72.3						
		3.5S	85.1						
		4S	97.6						

サニタリータンク底弁 Tank Bottom Sanitary Valves

ISO

形式記号 Model code	操作方式 Operation	配管口径 Port size	オリフィス径(mm)(Cv値) Orifice size(Cv value)	配管接続方式 Piping	流体圧力(MPa) Fluid pressure	操作圧力(MPa) Operating pressure	流体温度(°C) Fluid temp.	周囲温度(°C) Ambient temp.
AB2C	空気操作式 Air-operated	8A	10.5(2.0)	フェルール Ferrule clamp	Max.0.4	0.4~0.5	0~150	5~60
		10A	14.0(3.0)					
		15A	17.5(4.6)					
		1S	23.0(10.4)					
		1.5S	35.7(25.0)					
		2S	47.8(45.0)					
MB2	手動操作式 Manually operated	8A	10.5(2.0)					
		10A	14.0(3.0)					
		15A	17.5(4.6)					
		1S	23.0(10.4)					
		1.5S	35.7(25.0)					

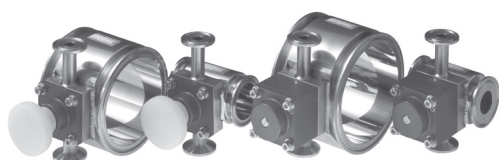

ATS4C/MTS4

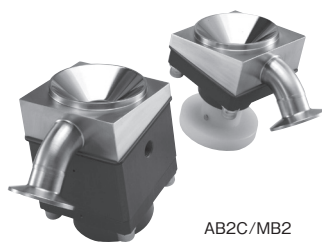

AB2C/MB2

プレス用関連品

Press-Related Products

安定した圧力供給を維持し、プレスマシンを護る。

Stable air supply protects a press machine.

プレスマシンを破損から護るオーバーロードプロテクタをはじめ、充実した周辺機器をラインアップ。安心と安全をお届けします。

Full range of Konan line components, including overload protectors that protect press machines from damage, provide safety and reliability.

空気圧用プレス用電磁弁 (デュアルバルブ) Solenoid Valves for Press (Dual valve)

ISO

MVW6Nseries

3ポート電磁弁 3-Port Solenoid Valves

形式記号 Model code	配管口径 Port size		有効断面積 (mm ²) (Cv 値) Effective sectional area (Cv value)	主弁の構造 Structure of the main valve	作動方式 Operation type	使用圧力 (MPa) Working pressure	周囲温度 (°C) Ambient temp.	皮相電力 (VA) Apparent power	オプション Option
	JIS B 0203	Rc or NPT (inch)							
MVW6D-04	10A	3/8	P → A 23 (1.4)	パイロット形 (ダブルポペット弁) Pilot-acting (Dual poppet valve)	複動形 Double	0.2~1.0	- 5~50	21.5	タイミング調節ユニット B: ブレーキ用 C: クラッチ用 Timing adjuster B: For brake C: For clutch
	15A	1/2	A → R 130 (8.7)						
MVW6N-08	20A	3/4	P → A 50 (2.7)						
	25A	1	A → R 380 (20.6)						
MVW6N-14	32A	1 1/4	P → A 150 (8.1)						
	40A	1 1/2	A → R 880 (47.7)						

定格電圧: AC100V, 110V, 200V, 220V (50/60Hz) ,DC24V
Rated voltage

近接スイッチ付き 3ポート電磁弁 3-Port Solenoid Valves w/Proximity Switch

形式記号 Model code	配管口径 Port size		有効断面積 (mm ²) (Cv 値) Effective sectional area (Cv value)	主弁の構造 Structure of the main valve	作動方式 Operation type	使用圧力 (MPa) Working pressure	周囲温度 (°C) Ambient temp.	皮相電力 (VA) Apparent power	オプション Option
	JIS B 0203	Rc or NPT (inch)							
MVW6N-08-K	20A	3/4	P → A 50 (2.7)	パイロット形 (ダブルポペット弁) Pilot-acting (Dual poppet valve)	複動形 Double	0.2~0.7	- 5~50	21.5	タイミング調節ユニット B1: ブレーキ用 C1: クラッチ用 Timing adjuster B1: For brake C1: For clutch
	25A	1	A → R 380 (20.6)						
MVW6N-14-K	32A	1 1/4	P → A 150 (8.1)						
	40A	1 1/2	A → R 880 (47.7)						

定格電圧: AC100V, 110V, 200V, 220V (50/60Hz) ,DC24V
Rated voltage

モニター付き 3ポート電磁弁 3-Port Solenoid Valves w/Monitor

形式記号 Model code	配管口径 Port size		有効断面積 (mm ²) (Cv 値) Effective sectional area (Cv value)	主弁の構造 Structure of the main valve	作動方式 Operation type	使用圧力 (MPa) Working pressure	周囲温度 (°C) Ambient temp.	皮相電力 (VA) Apparent power	オプション Option
	JIS B 0203	Rc or NPT (inch)							
MVW6N-08-M3	20A	3/4	P → A 50 (2.7)	パイロット形 (ダブルポペット弁) Pilot-acting (Dual poppet valve)	複動形 Double	0.2~0.7	- 5~50	21.5	タイミング調節ユニット B1: ブレーキ用 C1: クラッチ用 Timing adjuster B1: For brake C1: For clutch
	25A	1	A → R 380 (20.6)						
MVW6N-14-M3	32A	1 1/4	P → A 150 (8.1)						
	40A	1 1/2	A → R 880 (47.7)						

定格電圧: AC100V, 110V, 200V, 220V (50/60Hz) ,DC24V
Rated voltage



MVW6D-04



MVW6N-08

電磁弁
Solenoid Valves

空気圧回路補器
Pneumatic Controls

シリンダ・アクチュエータ
Pneumatic Cylinders

空気圧関連製品
Control Valves

エネルギー
Control Valves

エネルギー
Control Valves

エネルギー
Control Valves

エネルギー
Control Valves

エネルギー
Control Valves

エネルギー
Control Valves

空気圧用プレス用電磁弁 (表示ランプ, メタルコンセント付き)
Solenoid Valves for Press (with Indicator & Metal Plug Socket)

ISO

MVW5Aseries

3ポート電磁弁
3-Port Solenoid Valves

形式記号 Model code	配管口径 Port size		有効断面積 (mm ²) (Cv 値) Effective sectional area (Cv value)	主弁の構造 Structure of the main valve	作動方式 Operation type	使用圧力 (MPa) Working pressure	周囲温度 (°C) Ambient temp.	皮相電力 (VA) Apparent power	オプション Option
	JIS B 0203	Rc or NPT (inch)							
MVW5A5-12	32A	1 1/4	P → A 350 (19.0) A → R 325 (17.7)	パイロット形 (ポペット弁) Pilot-acting (Poppet valve)	複動形 Double	0.2~0.7	- 20~50	25.5	ネオンランプ Indicator
MVW5A5-20	40A	1 1/2	P → A 800 (43.4)						
	50A	2	A → R 800 (43.4)						

定格電圧: AC100V, 110V, 200V, 220V (50/60Hz), DC24V
Rated voltage

ブースタポンプ
Booster Pumps

ISO

ダイレクトマウント形
Direct Mount Type

形式記号 Model code	配管口径 Port size			使用流体 Applicable fluid	操作空気圧力 (MPa) Operating air pressure	吸上高さ (cm) Static suction head	吐出圧力 (MPa) Discharge pressure	周囲温度 (°C) Ambient temp.
	吸入口 In	吐出口 Out	空気圧供給 Air supply					
MC5B	1/4	1/4	1/4	添加タービン油 ISO VG32 相当油 Turbine oil ISO VG32	0.3~0.7	Max.70	24 × (操作圧力 - 0.05) 24 × (Operating pressure - 0.05)	- 5~40

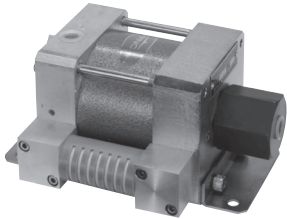

MC5B

コンパクト形
Compact Type

形式記号 Model code	配管口径 Port size			使用流体 Applicable fluid	操作空気圧力 (MPa) Operating air pressure	吸上高さ (cm) Static suction head	吐出圧力 (MPa) Discharge pressure	周囲温度 (°C) Ambient temp.
	吸入口 In	吐出口 Out	空気圧供給 Air supply					
BP3	3/8	3/8	1/4	添加タービン油 ISO VG32 相当油 Turbine oil ISO VG32	0.15~0.7	Max.40	8 × (操作圧力 - 0.05) 8 × (Operating pressure - 0.05)	5~60

ベースマウント形
Base Mount Type

形式記号 Model code	配管口径 Port size			使用流体 Applicable fluid	操作空気圧力 (MPa) Operating air pressure	吸上高さ (cm) Static suction head	吐出圧力 (MPa) Discharge pressure	周囲温度 (°C) Ambient temp.
	吸入口 In	吐出口 Out	空気圧供給 Air supply					
BP2	1/4	1/4	1/4	添加タービン油 ISO VG32 相当油 Turbine oil ISO VG32	0.3~0.7	Max.40	25 × (操作圧力 - 0.05) 25 × (Operating pressure - 0.05)	- 20~55

油圧式プレス用過負荷安全装置 オーバーロードプロテクタ

ISO

PG2series

Overload Protectors for Hydraulic Presses

形式記号 Model code	定格リリーフ流量 (L/min) Rated relief flow rate	操作流体 Applicable fluid	操作空気圧力 (MPa) Operating pressure	作動油 Operating oil	設定圧力 (MPa) Pressure setting range	周囲温度 (°C) Ambient temp.
PG 2-19	1,900 以下	圧縮空気 (40 μ のフィルタを 通過後のエア) Compressed air (Air that passed through a 40 μ filter)	0.25~0.7	添加タービン油 VG10~32 (油の粘度:150cs 以下) Turbine oil VG10~32 (Viscosity:150cst Max.)	静圧設定 with static pressure 20~34MPa ± 2%	- 20~55

近接スイッチ電圧: AC80 ~ 120V (50/60Hz), DC24V
Proximity switch voltage: AC80 ~ 120V (50/60Hz), DC24V



PG2-19

減圧弁ユニット

ISO

Pressure Reducing Valve Units

形式記号 Model code	サイズ Size	配管口径 (Rc) Port size		使用圧力 (MPa) Working pressure	
		OUT	IN	1 次側 (IN) Primary (IN)	2 次側 (OUT) Secondary (OUT)
RDU1 F	15A	1/2	3/4	Max.1.0	0.05~0.7
RDU5 F	20A	3/4	1		
	25A	1	1 1/4		

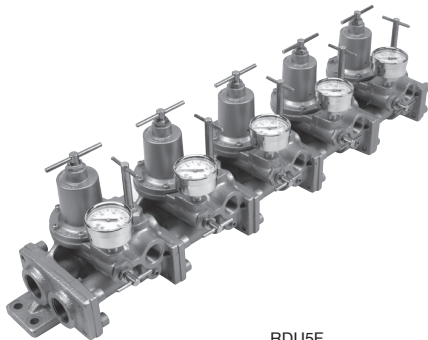

RDU5F

電磁弁
Solenoid Valves

空気圧回路補器
Pneumatic Controls

シリンダ・アクチュエータ
Pneumatic Cylinders

配管関連製品
Control Valves

エネルギー
Energy

プレス関連機器
Press-Related Products

包装機
Wrapping Machines

制御システム
Control System

プレス用アクチュエータ

ISO

Actuators for Presses

ダイクッションシリンダ

Die Cushion Cylinders

使用圧力 (MPa) Working pressure	ピストン速度 (mm/s) Piston speed	周囲温度 (°C) Ambient temp.
0.5~0.7	380~450 (バランサ用) (for balancers)	5~60

バランサシリンダ

Balancer Cylinders

バランサ空気圧シリンダは、スライド・クランクピンコンロッドなどの重量を支えてスライドの上下運動をスムーズにします。
中形・大形プレスマシンの多くにこの機器が採用されています。

Balancer cylinders support weights of the slide, crank pin connecting rod, etc. to smooth the vertical motion of the slide. Balancer cylinders are widely used in medium-and large-sized press machines.

電磁弁
Solenoid Valves

空気圧回路補器
Pneumatic Controls

シリンダ・アクチュエータ
Pneumatic Cylinders

エネルギー関連製品
Control Valves

サニタリバルブ
Sanitary Valves

プレス用関連機器
Press-Related Products

包装機
Wrapping Machines

制御システム
Control System

信頼性と経済性を両立した、高速輸送時代の包装機。

New-Age Wrapping Machines Combine Reliability and Economy.

梱包システムは分単位で梱包できるパレット梱包機です。パレットによる梱包を簡素化し、被梱包物を完璧に保護。梱包されたパレットは極めてタイトで、荷くずれや局所的な破壊、悪天候下での損傷もなく安全。しかも、カートンケースに比べて梱包時間を大幅に節減。まさに梱包イノベーションです。

The Packaging System is a revolutionary system that makes packaging of goods possible within minutes. It simplifies the packaging of palletized goods while protecting them from damage. Since the palletized goods are highly compacted, they are protected from becoming unbalanced, as well as from partial damage. They are also protected from damage caused by exposure to the elements. In addition, with this system, packaging time is significantly less than when using conventional carton cases.

パレットシュリンク包装機 ALOseries

Pallet Shrink Wrapping Machines

標準仕様
Standard specifications

電源 Power source	処理能力 Capacity	積載能力 Loading capacity		消費電力 Power consumption	機械質量 System mass
		標準質量 Standard mass	標準寸法(含.パレット) Standard dimensions(including pallet)		
AC200/220V (50/60Hz) (3相) 200/220VAC (50/60Hz) (3 phases)	20~30 パレット /h 20~30 pallets/h	1,000kg	W:1,200 × D:1,500 × H:2,300mm	Max. 55kVA	約 2,700kg Approx. 2,700kg

パレットシュリンク包装機 ALEseries

Pallet Shrink Wrapping Machines

標準仕様
Standard specifications

電源 Power source	処理能力 Capacity	積載能力 Loading capacity		消費電力 Power consumption	機械質量 System mass
		標準質量 Standard mass	標準寸法(含.パレット) Standard dimensions(including pallet)		
AC200/220V (50/60Hz) (3相) 200/220VAC (50/60Hz) (3 phases)	20~30 パレット /h 20~30 pallets/h	1,000kg	W:1,200 × D:1,500 × H:2,300mm	Max. 60kVA	約 3,900kg Approx. 3,900kg

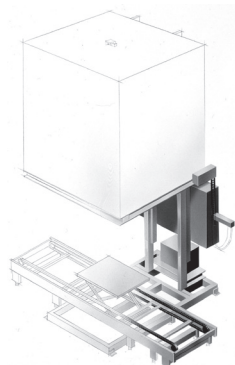

ALO

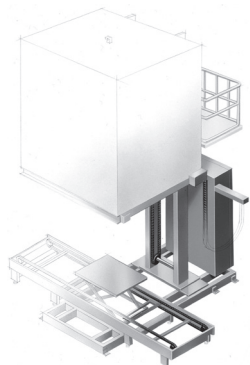

ALE

電磁弁 Solenoid Valves
 空気圧回路補器 Pneumatic Controls
 シリンダ・アクチュエータ Pneumatic Cylinders
 空気圧回路補器 Pneumatic Controls
 エネルギー制御装置 Control Valves
 エネルギー制御装置 Control Valves
 サニタリバルブ Sanitary Valves
 プレス用関連機器 Press-Related Products
 包装機 Wrapping Machines
 制御システム Control System

パレットストレッチ包装機
Stretch Wrapping Machines

KS1series

標準仕様
Standard specifications

形式 Model code	電源 Power source	処理能力 Capacity	積載能力 Loading capacity		消費電力 Power consumption	機械質量 System mass
			Max. 質量 Max. mass	Max. 寸法 Max. dimensions		
KS1-110A-A	AC200V (50/60Hz) (3相) 200VAC (50/60Hz) (3 phases)	15~20 パレット /h 15~20 pallets/h	1,350kg	対角 1,700mm 高さ 1,800mm (W:1,100 × D:1,300mm) Diagonal: 1,700mm Height: 1,800mm (W: 1,100 × D: 1,300mm)	Max. 2kVA	約 700kg Approx. 700kg
KS1-110A-B	AC220V (50/60Hz) (3相) 220VAC (50/60Hz) (3 phases)					

パレットストレッチ包装機
Stretch Wrapping Machines

KSMseries

標準仕様
Standard specifications

電源 Power source	処理能力 Capacity	積載能力 Loading capacity		消費電力 Power consumption	機械質量 System mass
		Max. 質量 Max. mass	Max. 寸法(含.パレット) Max. dimensions(including pallet)		
AC200/220V	15~20 パレット /h 15~20 pallets/h	1,350kg	W:1,100 × D:1,300 × H:1,800mm	Max. 2.5kVA	約 700kg Approx. 700kg

パレットストレッチ包装機
Stretch Wrapping Machines

KSAseries

標準仕様
Standard specifications

電源 Power source	処理能力 Capacity	積載能力 Loading capacity		消費電力 Power consumption	空気源・圧力 Air pressure	機械質量 System mass
		Max. 質量 Max. mass	Max. 寸法(含.パレット) Max. dimensions(including pallet)			
AC200/220V	20~30 パレット /h 20~30 pallets/h	1,500kg	W:1,200 × D:1,400 × H:2,000mm	Max. 2.5kVA	Min. 0.4MPa	約 1,800kg Approx. 1,800kg



KS1



KSM

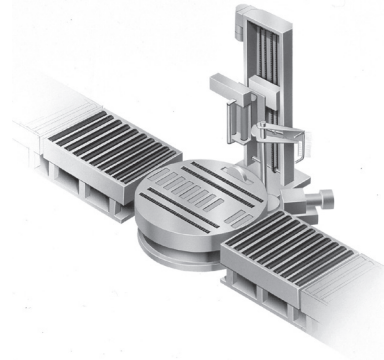

KSA

空気圧ラインの制御技術の集合体。

The aggregate of the control technology of an pneumatics line.

プラント・製造ラインの中核を担う制御システム。コーナンのシステムテクノロジーが最善のシステム構築をします。

The important regulating system of a plant and a manufacture line.

The technology of KONAN builds the best system.

シリンダ位置制御システム ISO

Cylinder Position Control System

特徴

Features

作動流体は圧縮空気 <small>Flow media: compressed air</small>	必要なユーティリティは、取り扱いの容易な空気圧源と電源のみです。 <small>Only required for operation are pneumatic pressure and electric power source, both easy to handle.</small>
構成機器が安価 <small>Economical components</small>	シリンダへの油圧供給量の調整は、2方口電磁弁で行っており、サーボ弁と比較して安価にシステムの構築が可能です。 <small>Hydraulic pressure supply to cylinder is controlled by a 2-way solenoid valve, which enables more economical system construction compared with a servo valve.</small>
省エネシステム <small>Energy-saving system construction</small>	位置確定後は、作動油の流れが無くなる為、油圧サーボシステムと比べ油が劣化しにくく、又、ブースタポンプが停止すれば空気消費量もゼロとなります。 <small>Operating oil does not easily deteriorate compared to hydraulic servo system, as the oil flow stops after positioning the cylinder. Also, there is no air consumption when booster pump is not operated.</small>
高温での使用が可能 <small>Available for high temperature applications</small>	コントローラを除く構成機器には電子回路部品がない為、高温雰囲気 (Max. 100°C) でも使用可能です。 <small>As the system components (except controller) do not include electronic circuits, the system is available at high temperature (Max. 100°C).</small>
高精度の制御が可能 <small>High precision control</small>	シリンダは油圧で動作しており、油の非圧縮性を利用した高精度の位置決めが可能です。 <small>Cylinder is driven by hydraulic pressure, which has incompressible property to enable highly precise positioning.</small>
汎用性に優れる <small>Versatile application range</small>	ブースタポンプの増圧比の変更により、「高出力仕様」、「市販の空気圧シリンダを使用した安価なシステムの両方に対応可能です。 <small>By adjusting booster pump, the system is applicable for both high-output specifications and economical system constructions utilizing commercially available pneumatic cylinders.</small>

仕様 (例)

Specifications (example)

作動流体 <small>Fluid</small>	ブースタポンプ <small>Booster Pump</small>	圧縮空気 <small>Compressed air</small>
	シリンダ <small>Cylinder</small>	タービン油 (VG10~VG32) <small>Turbine oil (VG10~VG32)</small>
使用圧力 <small>Working pressure</small>	空気圧 <small>Pneumatic pressure</small>	0.3~0.7MPa
	油圧 <small>Hydraulic pressure</small>	Max. 7MPa
シリンダサイズ <small>Cylinder bore size</small>	φ 100	
周囲温度 <small>Ambient temp.</small>	Max. 100°C	
リニアリティ <small>Linearity</small>	± 0.05% / FS TYP (センサ精度) ± 0.05% / FS TYP (sensor accuracy)	
停止精度 <small>Stopping accuracy</small>	± 0.3% / FS	
感度 <small>Sensitivity</small>	0.2%	
使用電圧 <small>Rated voltage</small>	AC100V (50/60Hz) 100 VAC (50/60 Hz)	

上記以外の仕様についても対応可能ですので、お気軽にご相談ください。
 Other specifications available. Please feel free to consult us.

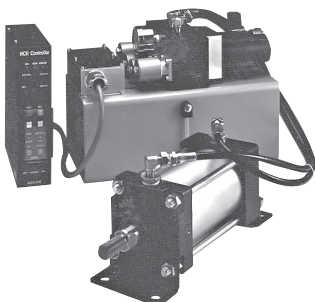

微圧制御システム ISO

Low Pressure Control System

特徴 Features

ノズルフラップ方式の電空変換器を、圧力センサからのフィードバック制御することにより、高精度の微圧制御システムを実現しました。
High precision low pressure control is made possible by feedback of pressure signal from a pressure sensor to a flapper-nozzle type electropneumatic converter.

アナログ制御ですので、ON-OFF 制御に見られる圧力の脈動がありません。また作動音もほとんどありません。
Analog control eliminates pressure pulsation and noise, which are common in digital ON-OFF control systems.

流入側の絞り弁を調整することにより、一般の圧力制御機器では困難であった、リークのある加圧容器でも制御可能です。
By adjusting a throttle valve at the inlet of the system, pressurized containers with slight leakage can also be controlled, which has been impossible with general pressure controllers.

仕様 (例) Specifications (example)

指令信号 Command signal	4~20mA・DC (250 Ω)
供給電源 Power source	DC24V 0.2A
圧力調整範囲 Set pressure	2~10kPa (出力圧力安定度 = ± 0.01kPa) 2~10kPa (stability of the output: ± 0.01kPa)
	1~5kPa (出力圧力安定度 = ± 0.01kPa) 1~5kPa (stability of the output: ± 0.01kPa)
使用流体 Applicable fluid	圧縮空気 Compressed air
供給圧力 Supply pressure	0.13MPa (± 0.01MPa)
周囲温度 Ambient temp.	5~50°C
流体温度 Fluid temp.	5~50°C
質量 mass	約 2kg Approx. 2kg

備考) 本仕様は、使用条件により異なります。
note) Specification changes with operating conditions.



Tokyo Branch

Shiba-Sanesu-Wakamatsu Bldg.
7-8, Shiba 4-chome, Minatoku, Tokyo 108-0014, Japan
Phone: (03) 3454-1711 Fax: (03) 3454-8699

Osaka Branch

Hankyu Terminal Bldg.
1-4, Shibata 1-chome, Kitaku, Osaka 530-0012, Japan
Phone: (06) 6373-6701 Fax: (06) 6373-6740

Seibu Branch / Hiroshima Office

Momiji Hiroshima Hikarimachi Bldg.
12-20, Hikarimachi, 1-chome, Higashiku, Hiroshima, 732-0052, Japan
Phone: (082) 568-0071 Fax: (082) 568-0072

International Operation Division

4-97, Uedahigashimachi, Nishinomiya, Hyogo, 663-8133, Japan
Phone: (0798) 48-5931 Fax: (0798) 40-6659

Tohoku Office Phone: (022) 215-1195**Chiba Office** Phone: (043) 305-1401**Nagoya Office** Phone: (052) 581-6541**Kanazawa Office** Phone: (076) 233-1411**Hiroshima Office** Phone: (082) 568-0071**Takamatsu Office** Phone: (087) 835-0411**Kitakyushu Office** Phone: (093) 541-0281

甲南電機株式会社[®]

東京支店 〒108-0014 ☎03-3454-1711

東京都港区芝4-7-8 芝サンエスワカマツビル

大阪支店 〒530-0012 ☎06-6373-6701

大阪市北区芝田1-1-4 阪急ターミナルビル

西部支店 〒732-0052 ☎082-568-0071

広島市東区光町1-12-20 もみじ広島光町ビル

国際部 〒663-8133 ☎0798-48-5931

西宮市上田東町4-97



東北営業所 ☎022-215-1195

千葉営業所 ☎043-305-1401

名古屋営業所 ☎052-581-6541

金沢営業所 ☎076-233-1411

広島営業所 ☎082-568-0071

高松営業所 ☎087-835-0411

北九州営業所 ☎093-541-0281

代理店URL=<http://www.konan-em.com/>

2006.01
このカタログは予告なしに改訂することがありますのでご了承ください。

2014.09-11版-2刷-H